

贵阳公司弹簧生产线整体升级改造项目
(一期)
“三合一”环境影响报告书
(送审稿)

建设单位：中车贵阳车辆有限公司

编制单位：贵州柱成环保科技有限公司

二〇二二年一月

目录

、

、 价 作

、分 判 关 况

、关 主

、主

价 、 价 价 则

制依

价内 价 作

划

价 、 价 价

价 准

保

与产业 、 关 划、 关 分

与 保 关 例 分

“三 一 ” 分

分

况

况

分

全 分

全 分

与 价

况

与 价

下 与 价

与 价

价

价

价

与 价

与 价

下

价

与 价

与 价

体

价

分

价

价

保

其

保

下

保

保

保

体

保

保

制分

入

入

分

分

会

分

划

保

划

划

划

保

价

内

价

况

主

价

公众

况

! 义书。

保

与入

分

与

划

:

: 书 信

: 保 一

: 保 一

: 保 一

: 一

: 价

: 价

: 价

: 价

件:

件 : 书

件 : 制 位 书

件 : 制 况 书

件 : 制人 书

件 : 制 位 函

件 : 位 函

件 : 函

件 : 企业 信 书

件 : 业

件 :

件 :

件 : 关于 保 制 划

书 函

件 : 企业事业 位 事件

件 : 准 函

件 :

:

: 位

: 价

: 保

: 与 保 位 关

: 中 公 位

:

: (位)

: 与 保 位 关

:

:

: 分

: 中 公 分

、

() 位 况

中 公 (以下 “ 位”) “ 份 公
 公 , 公 为 “ ”、“
 份 公 ”、 公 。公 于 , 产。公
 于 产 , 中 份 公 中
 份 公 , 为“中 公 ”, 为中 中 份 公
 下 全 公 。

中 公 主 产 为 (修、制)、 件,
 以 制 。公 具 修 、 产 ,
 一 修 , 也 全 修 之一。公
 产 , 产 不仅 内 , 且 入了 、
 。

今, 位 内 了 价 () , 且 于 位 , 位 中 业 公
 中 公 产 了 价, ;
 , 中 公 为 《 保 三 划》, 修 产 、 产 两 产 产 中
 为 , 于 制 了《中 公 书》, 于 了《 关于 中 公 书 》(), 于 了 保 。

()

中 公 业 七 产 , 两 、 两 、 两 、 一 , 其中,

为中 产 ， 两 为 、
产 ， 一 为 产 。

中 产 件 不 ， ： 使 、
低、产 一 交 低、制 ， 业中 于
， 业 争中 于 位， 了 公 业 体 。为 中
产 产 ，中 公 公
() 之 ()内 “
公 产 体 (一)” (以下 “ ”)， “
产 体 (二)” 、 ，
产 (中 制 制) 。 为
内 ，不 。 于 中
公 “关于 公 产 体 (一)
()” (件)， 。

《中 人 共 保 》、《中 人 共 价 》、《
保 例》(令) 《 价分
》()， 于 产， 使 ， 于“三 、
、 其他 制 业 ”中“ 、 制 ”中
“ 剂 (剂) 以上 ”， 制 书。

、 价 作

， 公 中 公 ，
价 作， 书 件 ， ， 作 况，
了 、 、 、 、 、 、 人 价 ，
于 了 以 保 会、
位， 了 关 ， 价 了
， 分 上， 于 制 了《 公
产 体 (一) “三 一” 书》()，
主 。

价 。

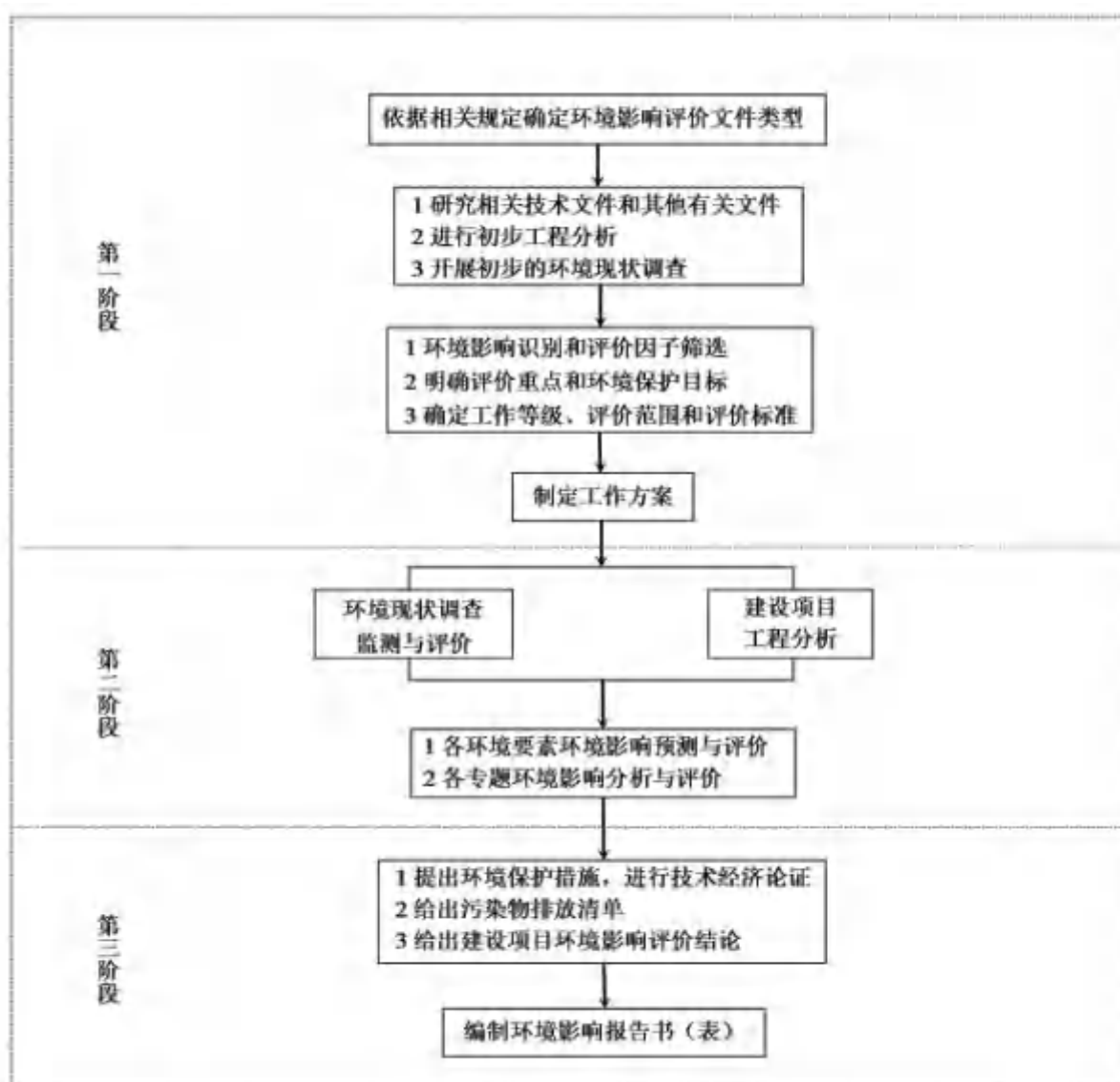

价 作

、分 判 关 况

() 产业 分

为 产， 于《产业 () 》中 : “

、 ” 中 “ 、 、 不 、 候 件、 、 件

件; 、 、 、 ; 传 件，

; 冶 件: (≥ 克)、 、 件;

列 、 ; ; , 传 、

兆 以上 、 冶 ; 、 、

农 ; 件”。

() 划 分

位于 云 ， 位于 保 划 元
内， 《 中 制 划 (则) —— 保 》 ， 产业
， 《 划 》 “ 保 、 保 、 保 ” 三 ， “ 先
制 业、 健 产业、 产业、 代 业 ” 产业； ， 保 保
一 、 产业 ， ， 依
， 一 于 保 东侧 二 。

为中 公 产 体 (一) ，
于 《 划 》 中 保 保 产业 ， ， 《
中 制 划 (则) —— 保 》 划内 。

() 分

位于 云 ， 位 ， 与 位 、
、 、 候 、 主 供 、 交 公 件 关。
、 候 分 ，
， 候 ， 。

《 保 》 ， 中 公
位于 保 准保 ， 不 其他 ；
体为 ， 于 体， 不
， 产 中产 冷 全 使 ， 不 ， 做
， 免 体， 且 产
到 准。 临 ， 产 为便利；
为 。

上 ， 。

、 关 主

为 ， ， 价关 ；

() 企业 产 、 、 、 产 况分 ，
保 保 ， 况；

() ， 产 ， 依
、 、 分 ；

() 全 、 、 、 分 ；

() 关 其他 。

、主

产业 以 关 ； 保

划, 位于 保 准保 , 不 其他 ,

； 、 下 、 、 、

准 ； 到 产 、 、

、 体 , 到不利 ,

、 、 、 体 , 保 ,

、 、 体 全 , 。

、 从 保 分 , 位 保 上,

公 产 体 (一) 。

书 制 中, 价 到了 、 人 、

保 保 位 保 ,

!

价 、 价 价 则

价

、 其 ，分
 产 、 先 、
 产主 况；分 产
 ，制 一 ，出 制 。从 保
 出 ，为 保 供
 依 。 价 到 下 ：

- () 从 保 ，
 分 ，为 供 保 依 。
- () 价 内 ，
 、 ， 出 优 切
 保 。
- () 保 、 价 于 与 ，为优
 供 依 ，以减 减 于 。
- () 为 、 ，以 、
 划 供 依 。
- () 为 ， 内
 分 ， 出以 。

价

关 保 ，充分利 ，
 与 ， 、公 ， 做到 价 ，
 具体 ，使 价 为 、优 保 供依 。

价 则

出 价 作 ， 保 ， 以下 则
价 作：

() 依 价

保 关 、 准、 划 ， 优 ，

。

() 价

价 ， 分 。

() 出

内 其 ， 与 作 关 ， 划

价 ， 充分利 ， 主

予以 分 价。

制依

、

() 《中 人 共 保 》 () ；

() 《中 人 共 价 》 (修) ；

() 《中 人 共 》 () ；

() 《中 人 共 》 (修) ；

() 《中 人 共 》 (修) ；

() 《中 人 共 体 》 () ；

() 《中 人 共 》 () ；

() 《中 人 共 》 (修) ；

() 《中 人 共 保 》 (修) ；

() 《中 人 共 》 () ；

() 《中 人 共 例》 () ；

() 《中 人 共 保 》 (修) ；

() 《中 人 共 乡 划 》 (修) ；

() 《中 人 共 例》 (修) ；

- () 《中 人 共 保 例》 (修) ;
- () 《中 人 共 保 例》 (修) ;
- () 《中 人 共 保 例》 (修) ;
- () 《中 人 共 全 产 》 () ;
- () 《中 人 共 》 (修) ;
- () 《中 人 共 促 》 (修) ;
- () 《 划 》 (, 【 】) ;
- () 《 划 》 (, 【 】) ;
- () 《 划 》 (, 【 】) ;
- () 《关于 保 决 》 (【 】) ;
- () 《关于 一 促 会 (, 【 】) ;
- () 《 保 例 》 (, 令) ;
- () 《 关于 全 保 》 (, 【 】) ;
- () 《中 人 共 保 》 () 。

件

- () 《 价分 》 () ;
- () 《 价公众 与 》 (保 令 ,) ;
- () 《关于 价公众 与 件 公 》 (公 ,) ;
- () 《关于 价 作 》 (保 , 【 】) ;
- () 《关于 一 价 》 (【 】) ;
- () 《 》 (令 ,) ;
- () 《 “ 三五 ” 价 》 (保 , 【 】) ;

- () 《 价 信 公 () 》 (保 公 , 【 】) ;
- () 《关于 制 》 (保 【 】) ;
- () 《 准入 () 》 (, 体 【 】 ,) ;
- () 《企业事业 位 事件 () 》 (保 , 【 】 ,) ;
- () 《 书 () 制 》 (令,) ;
- () 《 () 》 (保 令 ,) ;
- () 《 下 例 》 (中 人 共 令) ;
- () 《 例 》 (令 ,) ;
- () 《关于 位 作 》 (,) ;
- () 《 保 划 》 (保 、 、 利) 。

关 、 件

- () 《 保 例 》 () ;
- () 《 例 》 (九 人 会 八 会 , ; 修) ;
- () 《 人 关于 作 》 (人 , 【 】) ;
- () 《 人 关于 保 作 》 (人 , 【 】) ;
- () 《 保 》 (人 , 【 】) ;
- () 《 划 》 (人 , 函【 】) ;
- () 《 划 》 (人 , 修) ;
- () 《 保 》 (人 , 修) ;

() 《 人 关于 一 做 农 业 会保 作 》 (人 , 【 】) ;

() 《关于 ()) 》 (【 】) ;

() 《 例》 (三 人 代 会 会 七 会) ;

() 《 例》 (三 人 代 会 会 七 会) ;

() 《 体 例》 (三 人 代 会 会 二 二 会 ,) ;

() 《 例》 (二 人 代 会 会 三 一 会) ;

() 《 》 (人 , 【 】) ;

() 《 》 (人 , 【 】) ;

() 《 》 (人 , 【 】) ;

() 《 准入 ()) 》 (, 【 】) ;

() 《 促 例》 (三 人 代 会 会 七 会) ;

() 《 人 关于 保 三 划 》 (()) ;

() 《 人 关于 “三 一 ” 分 》 (() ,) ;

() 《 促 例》 , ;

() 《中共 人 关于 业 决 》 , 党 件, ;

() 《 人 关于 保 》 , (()) , ;

- () 《 人 关于 三 一 分 》 (,) ;
- () 《 划》 (,) ;
- () 《 划 () 》 ;
- () 《 则 () 》 (,) 。

准

- () 《 价 则 》 () ;
- () 《 价 则 》 () ;
- () 《 价 则 》 () ;
- () 《 价 则 》 () ;
- () 《 价 则 下 》 () ;
- () 《 价 则 》 () ;
- () 《 价 则 》 () ;
- () 《 价 则 () 》 () ;
- () 《 产 保 准 》 () ;
- () 《 与 则 》 () ;
- () 《 》 () ;
- () 《 》 () ;
- () 《 》 () ;
- () 《 况 价 》 () ;
- () 《 准 》 () ;
- () 《 准 》 () ;
- () 《 准 》 () ;
- () 《 准 》 () 修 ;
- () 《 》 (,) ;
- () 《 分 () 》 () ;
- () 《 与 、 、 其他 制 业 》 () ;

- () 《一 业 体 制 准》 () ;
- () 《 产 册》 (公) ;
- () 《 与 业 体 () 》 (—) ;
- () 《 》 () ;
- () 《事 下 体 制 》 () 。

、 划 件

- () 《关于 公 产 体 (一) 》 (中 公 ,) ;
- () 《 产 体 (一) 》 (中 公 ,) ;
- () 《中 公 价 》 (中 业 公 ,) ;
- () 《中 公 书》 (保 公 ,) ;
- () 《中 公 价 》 (中 公 ,) ;
- () 《中 公 》 (公 ,) ;
- () 《 公 产 体 (一) 》 (凯乐 公 ,) 。

价内 价 作

价 作内

， 价 作 主 内 下：

、 价 作 ， 分 判 关 况、 关

主 、 价 主 。

分

位 供 、 、 ， 内
 分 ， 出以 ； 位 供 ，
 况 分 ， 为 分 供 ， 再
 作 ， 分 ， 主
 分 。



与 价

分 ， 、 候、 、
 况， 、 、 下 、 、 价。

与 价

() 分 与 价

， 准，分
 ， 下 价；
 。

() 分 与 价

， 准，分
 ， 价；
 。

() 分 与 价

， 准，分
 ， 价；
 。

() 体

分 ， 分 产 体

。

() 分 与 价

，
 ， 价； 。

() 分 与 价

， 准，分
， 价；

。

() 分

主 事 分 ， 出 事 划。

保 其

分 价 内 ， 况， 出 保 。

分

从 保 两 分 。

划

以上 分 保 ， 、 不 ，
不 况、不 ， 出 保
划。

价

以上 内 ， 从 保 判 ； ， 位依
公 ， 况，
企事业 位 ， 出 ， 作为
内 。

价 作

价 作 为： 分 ， 、 下 、 、
价 。

划

位于 云 ， 不 划
分 则， 为二 。

《 划() 》, 体 、 、三
 、 二 保 准保 划分为《 准》
 () 体, 《 准》() 中
 准;
 一 保 划分为《 准》
 () II 体, 《 准》() 中 II
 准。

下

下 为 , 下 《 下 准》
 () 准。

为 云 , 《 划》()
 ,) , 于 划中划 ()
 保 乌 业) , 为 , 价 为
 内, 价 内 , 价 内为
 。

价 、 价 价

价

()
 《 价 则 》() 关 ,
 价 、 、 况、 体 、
 保 。
 于 , , 判
 价 为三 。

() 下
 《 价 则 下 》() , 下

分 下 ; 价 作 划分 。

下 分

	中 (、 、 , 划) 准保 ; 中 以 与 下 关 其 保 , 、 、 下 保 。
	中 (、 、 , 划) 准保 以 ; 划 准保 中 , 其保 以 ; 分 ; 下 (: 、) 保 以 分 其他 列入上 分 。
不	上 之 其他 。
:	“ ” 《 价分 》中 下 。

下 价 作 分

别			
	一	一	二
	一	二	三
不	二	三	三

() , 下 为 东, 为东 , 下 价 内不 下 关 保 、 、分 井, 出 井 , , 下 为不 。

, 于“ 、 、 , 、 制 修 ”中“ 件制 ”, 为III , 且 位于 下 不 , 中 判 依 , 价 下 价 作 为三 。

位于 云 , 划分 则, 为二 。 《 价 则 》()中 价 判 , 分 , 主 , 《 价 则 》() 中 分别 主 个 到 准值 。其中, 义 下:

公 产 体

估

		值
农	农	农
	人 (人)	
低		
利		农作
件		
	分 ()	

, .

价

价	()	(μ)	(μ)	()	()	价
丸						二
						二
						三
						二
	二					一
						二
产						二
						二
						一

从 , 中 为 , 于
 , 《 价 则 》 () 价 作 判别依 ,
 价 为一 。

于 , 《 准》 ()
 准, 内 , 主 为
 , 一 (()), 人 不
 。
 《 价 则 》 () 价 作



划分 则， 价 作 为三 。 依 。

价 作 依

依	价依	价
别	于	三
价 内	， 价 内	
人	且 人 不	

， 价 作 为三 。

依 价 ， 久 临
 ， 价 作 划分为一 、二 三 ， 中
 公 内 ， 不 ， 不 ，
 于一 ， 《 价 则 》（ ）， 位于
 （ 久 ） 内 业 ， 做 分 。

《 价 则》（ ）， 价 作
 划分为一 、二 、三 ，
 ， 价 作 。

价 作 划分

	、			
价 作	一	二	三	分
价 作内	，	、	、	出

《 价 则》（ ） 中 列
 事件 ， （ 、 ）
 （ 、 二 ） ， 业 主 供 ， 产 使 位
 上 ， 内 储 ， 内 储 值 。

值

					临		值
		()					
		()					
					×		
					×		
		二			×		
值							
: 、 、 二 , , 不 内储 , , 不 , 不列入 值 。							

为 , 《 价 则》 () , 分 。

《 价 则 () 》 () , 于 制 业中 制 、 制 、 制 其他 制 中使 , 于 , 价 判 别、 与 划分, 划分依 具体 。

价 作 划分

价 作									
		中			中			中	
	一	一	一	二	二	二	三	三	三
	一	一	二	二	二	三	三	三	
不	一	二	二	二	三	三	三		
: 不 价。									

, 于制 业 业 别中 制 、 制 、 制 其他 制 中使 (、) 别, , 内 , 为 , 为中 , 保 、 , 为 , , 判 价 为一 价。

专 价 。

专 价

专	依	价
	。	三
下	III , 为不 。	三
	为 , 于 。	一
	位于 , 但 价 内 () 以下, 且 不 。	三
	为 内 , 不 , 不 , 于一 。	分
价	为 。	分
	为 , 为中 , 为 。	一

价

、 , 价
、 价 , 价 , 其
中 下 价 。

价 一

		价
		内。
		为 , 于 , 价 为 , 。
		事 上 入三 , 保 。
下		元, 以 、 下分 为
		伸 。
		: 分 , 不 价 。
		: 价 。
		下 : 下 价 。
		伸 。

价

价 。

保 保 关于 《关于 “ 公 产
 体 (一) ” 价 准 函》 函, 以下 准
 价 作, 准 函 件。

准

()

位于 云 , 、三 、
 保 二 保 准保 《 准》 ()
 准, 保 一 保 《 准》
 () II 准。 准。

价 准 () 位:

		II 值	III 值
	()	~	
		①	①
	剂		
	(以)		
	(个)		
	(以)		
	六价		
: ① 为《 准》 () 三 准。			

() 下

价 下 《 下 准》 () 准。

下 准 () 位:

		III 值
	()	~
	体	
	(, , 以)	
	(以)	
	(以)	
	亚 (以)	
	(以)	
	六价	
	()	

准

为二 , 《 准》
 () 修 中 二 准;
 准 》 () 值, 、 、 二 《 价
 则 则》 () 中 其他 值,

准 ()

		值	二 准 值	位
	二 ()			μ
	二 ()			μ
	一 ()			μ
	()			μ
	于 于 ()			
	于 于 ()			
	()			μ
	①			
	②			
	②			μ
	二 ②			μ
: “①”为《 准 》() 值; “②”为《 价 则 则》() 中 其他 值。				

准

《 划》(,),
于 划中划 (保 乌 业),
于 , 《 准》()
准, 。

《 准》() 位: ()

			别
内			

准

于 业 , 《
准 ()》() 中 二 值; 分 ,

《 农 准 () 》 ()
 中农 值 () , 《
 准 () 》 () 中 一 值。具体
 。

《 农 准 () 》

准	值				准值 位
	值	<	<		
()中其他					

《 准 () 》

准		值		制值		准值 位
		一	二	一	二	
《 准 () 》 ()		①	①			
	(六价)					
	仿					
	, 二 乙					
	, 二 乙					
	, 二 乙					
	二 乙					
	二 乙					
二						
, 二 丙						

	, , , 乙				
	, , , 乙				
	乙				
	, , 三 乙				
	, , 三 乙				
	三 乙				
	, , 三 丙				
	乙				
	, 二				
	, 二				
	乙				
	乙				
	二 二				
	二				
	二 ,				
	, ,				
	()				
: ①具体 中 值, 但 于 低于 值 , 不 入					

准

准

与 到《 产 内 准》()中三

准 值 云 二 准 ， 下 云
 二 。 《 准 》 () 中三 准 值
 云 二 准 。

《 准 》 准 ()

	《 准 》 () 三	云 二 准
值		

准

《 准 》 ()
 值， 。

《 准 》 () 中二
 准 值 关 ， 内
 《 制 准 》 () 准 值； 准 值

《 准 》 ()

准 别	允	允	值	
	()	()		()
二				

《 制 准 》 ()

准 代	制	值	值 义	位
		()		
《 制 准 》 ()			任 一 值	

准

《 准》() 准，
 内 ， 《 业企业
 准》() 准， 。

准 位： ()

准 代		
《 准》 ()		
《 业企业 准》()	准	

体

内 《 制 准》()
 (修)；一 业 体 内 《一 业 体
 制 准》()。

保

价 作 保 价 内 、 (保) 、
 、 下 、 、 以 住 。

保

()

位于 云 ， 、三 、
 保 二 保 准保 《 准》()
 准， 保 一 保 《 准》
 () II 准。

保

保 别	保		与 、			与 、	
			位				
						下	
	三					下	
	保	准保	全 位于准保 内				
		二 保				下	
	一 保	II				下	

() 下

下 保 为 下 其下 出 井 人 井, 以
() 。

下 保 一

保	位	()	准
中			《 下 准》 () 准
乡			

保

价 内保 。

保

内 。

保

为 业 ， 为 ， 内
， 价 保 主 内
， 《 保 》 ， 不 保 中 到 保
。

保

价 为 ， 内分 、
保 ， 况 。

保

保	保	保	准
	、 、 保	伸	《 准 () 》 () 、 《 农 准 () 》 ()

保

、  ， 分 价 ， 价
下 价 ， 保 、 下
保 ， 况 。

保

保 况 。

		人							
、	保一保								《准》 () II 准
	保二保	为 , 作为 保 , 供 为 万 。							《准》 () 准
	保准保								
		为 , ,三 , 具 农 , 为 体, 为 体							
	三	全 , , , 具 农 , 为 体							
下、	价 内 下							《下 准》 () 准	
	中								

	乡					
		伸				
		伸			内《	准()》 () 中 二 值

与产业 、 关 划、 关 分

产业 分

《产业 ()》 分

为 产， 于《产业 ()》中 ： “
、 ”中“ 、 、不 、 候 件、 、 件
件； 、 、 、 ； 传 件，
； 治 件： (≥ 克)、 、 件；
列 、 ； ； ， 传 、
兆 以上 、 治 ； 、 、
农 ； 件”。 ， 与产业 。

《 准入 ()》 分

“ 关于 《 准入 ()》
” (体 【 】)， 不 于 准入 ， 件 关

。

划 分

与《 中 制 划(则)——保 》 分
《 中 制 划(则)》， 中 共划分为
个 。保 位于 云 东 侧。东 乌 ， 与
、云 ， 公 ， 与 云 乡 ，
云 乡 全 ， 划 公 。

《 中 制 划(则)——保 》， 产业 ，
《 划》 “保 、保 、保 ”三 ， “先 制
业、 健 产业、 产业、 代 业” 产业， ，充分利 保
保 仓储 、 与作 ，
、 保 、 值 产业， 中 。

产业 则与 ， 内 产业，主 制 、
制 、 制 产业。

保 以 为 ，以 保 为产业 ，依
产业 ， “一 三 三中 ” 。其中，“一 ” 依
内 ， 保 仓储 、保 业 会 ；
“三 ”为 代 、 产业 、先 制 产业 ；“三中 ”为 中
、 中 中 。

， 《 中 制 划(则)——保 》中 ，保
保 一 、 产业 ， 依
， 一 于 保 东侧 二 。

《 保 制 划 书》出 关 下：
： 划 内 《 准》() 、
、 、 、 准。

： 划 《 准》() 二
准。

下 、 ： 划 《 准
准()》() 中 准， 下 《 下
准》() 中 准。

： 划 《 准》()
II 、 准。

内 到《 准》
() 中三 准 值 云 二 准 ，

下 云 二 ； 值 ；

， 利 、 体

。 ， 保 中 关 ， 与《

保 制 划 价 书》 。

() 与 划 三 一

①与 划 分

位于 保 内， 不 保 中

。

②与 分

《 保 制 划 价 书》中 、

、 、 下 ； 《 准》

() 修 中 二 准； 中

， 为 ， 入， 其余

《 准》() 准 ； 下 中

， 其余 《 下 准》

() 准， 为 主 为 ；

《 准》() 中 准；

《 准()》()

中 二 值。

， ， 一 ， 。

③与 利 上 分

为 、 ， 为 业 ， 位于 保
内 划 业 内， 利 上 。 主 为 产
， 供 ， ，
出 利 上 。

④与 准 入 分

《产业 () 》 ， 产业 ，
于 保 允 入 企业， 于《 保 制 划
价 书》中 准 入 企业 ， 列 入 准 入 。

上 ， 与 划 三 一 ， ，
产 了 保 ， 保 了 ， 严 了

， 利 况， 利 上 ， ， 不
于 中 准 入 ， ， 《 保 制
划 价 书》中 三 一 关 。

() 与 划

《 关于 保 制 划
书 函》 出 下：

① 与 关 上 划 体 划 ， 优 划 产业 位，
免 划 与 。

② 、 ，
分 ， 、 产 ， 严 体； 下 制 ，
做 下 ， 下 。

③ 业 ， 使 ，
， 保 准。

④ “三 一 ” ， 《 书》 出 划 ， 严
准 入 。

⑤ 划 中 与 ， 具 体 位
伍 ， 事 。

⑥ 《 书》 其 估 入 保 划 修 中。

以上 ， ， 严 了 ， ，
利 上 ， 不 于 中 准 入 ， ， 分
， 内 分 ， 内 产
严 了 保 况 下 ， ，
， ， 划 关 。

() 依

保 ， ， ， 供
， 仅 依 以 上 。

与 《 “ 三五 ” 保 划 》 分

《 “ 三五 ” 保 划 》 出 了 划 ；
创 、 、 、 、 共 享 ， 党 中 、 决 ， 以
为 ， 严 保 制 ， 、 、 三 ，
保 与 修 ， 严 ， 体
代 ， 不 、 、 、 、 信
， 为 人 供 优 产 ， 为 “ 两个一 ” 中 伟
兴 中 作 出 。

业 全 划。以 、 、 、 、 、
、 、 、 、 、 、 农 、 制 、 制 、 农 、
业 为 ， 业 。

内 中 产 ， 产 产 ，
于 制 ， 严 ， 保
。 ， 《 “ 三五 ” 保 划 》 。

与 《 “ 三五 ” 保 划 》 分

《 “ 三五 ” 保 划 》 中 出 保 作 主 ； 保
体 ， 保 主 制 ， 保 到
制， 保 保 与 全 会
， 与 全 关 ， 保 与 会
互 ； 主 作 内 ； “ 、 、 、 ” ，

， 中 、 、 三 ， 、 以 农
 ， 与 保 。
 内 中 产 ， 产产 ，
 ， 一 列
 ， 体 、 ， 以 以
 保 体 ， “ 三五” 保 划 。

与 产业 主 业 准入

《 关于 产业 主 业 准入 函》
 (函) 中 产业 主 业 准入一 ， 位于
 保 内， 保 准入 业 ： 农、 、 、 业， 业，
 ， 、 ， 制 业 (制 制) ，
 刷 介 制 业 (仅 凹) ， 、 其他 业，
 制 制 业， 制 ， 制 剂 制 ，
 中 产 (仅) ， 兽 制 ， 制 业，
 制 业 (仅 制 、 、 再 为
) ， 、 制 ， 、 制 似 制 制 ， 、
 制 ， 制 ， 制 制 ， 制 制 ，
 冶 业 () ， 冶 业 ()
) ， 制 业 (仅) ， 制 业 (仅
) ， 专 制 业 (仅) ， 制 业 (仅) ，
 、 、 其他 制 业 (仅) ，
 制 业 (仅) ， 、 信 其他 制 业 (仅
) ， 仪 仪 制 业 (仅) ， 利 业
 (仅 、 中 产) ， 、 产 供 业，
 产 供 业 (仅 、 、 产) ， 保 业 (仅
 中) ， 公 共 业 (仅
 中) 。

于 、 、 其他 制 业， 但不 ，
 不 于 保 准入 业， ， 与《 产业 主 业

准入 》 。

与 保 关 例 分

与 保 位 关

，中 公 于 ， 产；
 保 于 人 以《 人 关于划
 井 保 》（ 函 [] ） 件
 准划 ，于 保 ， 人 以《人 关于
 井 个 中 保 》（ 函 ()
) 准 。

保 以 为中 ，划分为一 保 、二 保
 准保 。 ，其中 ， 三
 两个 。

保 ，中 公 位于
 保 准保 内， 二 保 ， 一 保
 ， ， 三
 与 保 位 关 。

与《中 人 共 》 分

《中 人 共 》中 关 ：
 六 三：“ 保 制 。 保 分为一 保
 二 保 ； ， 以 保 划 一 作为准保
 ”。

六 六：“ 保 内， ”；
 六 七：“ 准保 内 、 体 严
 ； ， 不 ”。

位于 保 准保 内，
 价 分 ，全 ，不 。
 不 ， 冷 使 ，不 。全 入
 ， 体上， ，全 ，

， ， 《中 人 共 》 关 。

与《 保 》(()) 分

《 保 》， 五：“ 准保 内
下列 为： 、 严 体 内 ；
； 养 、 与 保 关 ；使 农 、 丢 农 、
农 ； 、 、 ， 具 ； 产、 、 使
剂；从事 养 、 养 、 养 、 养 ；其他
为”。

， 中 公 内 主 为 ， 其中，
内 与 一 保
入 云 二 ， 。 ，
不 ， ， 《 保 》
(()) 关 。

“三 一 ” 分

与 “三 一 ” 分

、与 保
《 保 》内：一、 保 。为 保全
、 、 保 其 到 保 ，
共划 保 为 公 ， 全 万 公
。二、 保 。全 保 为“一 三 ”：“一 ”
一 亮 ， 主 养；“三 ” 乌
一 、 一 中上 一 ， 主
养、 保 ；“ ” 分 其
他保 。三、主 分 。全 保 分为 ， 共 个
。

(一) 养 保 。划 为 公 ， 全
， 主 分 、 、 、 ， 以 东 、

、 ， 个 保 ； 养与
、 亮 养与 一 养 。

(二) 保 保 。划 为 公 ， 全
，主 分 、 、 东 、 仁 ， 个 保
： 、 一 保 与 制 、乌 中下
保 一 保 与 制 。

(三) 保 。划 公 ， 全
，主 分 、 仁 、 东 、 、
， 个 保 ； 东 、
与 制 与 养 。

() 制 保 。划 公 ， 全
，主 分 中 、乌 上
、 中上 、 中
， 个 保 ； 上 一 制
与 制 。

(五) 制 保 。划 公 ， 全
，主 分 一 分 、关 一
亚 、 下 与 保 亚 、 一
亚 ， 个 保 ； 乌 一 制 、
制与 保 乌 中上 制 。

位于 保 内， 位于 保 准保
，不 其他 。上 ， 《 保
》、《 人 关于 保 》(()
) 。

、 与
①
况 分 ； 价 准 为 ，
、 、 、 、 、 价 内 云
， 中 、 、 、 、 、
到《 准》() 修 二 准，判 价

内 云 为 。

， 价 充了 个 充 ， 价 ， 侧
、 、二 《 价 则 则》
() 中 其他 值，
《 准 》() 值，
。

②

体为 三 ， 划为III ， 价 了 个
三 三个 ， 为
下 ；三 分别为 入 、 入
三 下 ()。
到《 准》() 准 ， 《
准》()三 准 ， 。

③ 下

下 为 ， 价 了 下
， 充了 个 下 充 ， 上 、下 侧 共 了 个 下
， 、 乡 个
其余 到《 下 准》()
准 ， 主 为： 到人 ， 入
。

④

了 ， 东、 、 、 了 个 ，
侧 了 个 。 ， 个
值 《 准》() 准， 侧
到《 准》()中 准，
。

⑤

“ 则” ， 价 内 了 个 个
， 个 ， 农
《 农 准 () 》

()中农 值，
 于《 准()》()
 值 二 准 。

⑥ 况

了 价 出 ， 《
 准》()。 ，
 。 ， 。 产 产
 () 到 。

、 准入
 《 准入 ()》： 则中 二 以
 为 ， 严 制、 准入 ， 《
 价分 》()， 准入 ()、从严
 ()、 () 制 。 ()：
 《 价分 》， 制 且
 ； ； 五 从
 严 ()： 《 价分 》， 制
 书 ； 关 业准入 制 ； 六 ()
)：主 不 产业 、 以 保 、
 保 、 内 关
 。

为 产 ， 《产业 》() 以 《
 准入 ()》， 业、 划 、
 产 保 准入 件，其 产 、 产
 、产 不 于准入 中 “五个一 不 ” ， 也不 于
 不 。

于“三 、 、 其他 制 业 ”中“ 、
 制 ”中 “ 剂 (剂) 以上 ”， 制
 书。 《 准入 ()》 ，
 于“二 六、 、 其他 制 业”中“
 制 修 ， 且 (剂) 以上 件 产”，

于从严 ()，不 于 。

上 ， “三 一 ” 。

与《 “三 一 ” 分 》 分

《 人 关于 “三 一 ” 分 》

(()) ， 共划 个 分 元，分为

元、优先 元、一 元。其中 元 个，主 、

业 、中 ；优先保 元 个，主

保 、 保 、 保 ；一 元 个，主

优先保 元、 元以 。

位于 云 ， 于 保 ， 与 元

分 分 。 于 元 () ， 元 为

保 () 元， 元 为 。

与《 “三 一 ” 分 》

		内	况	
准入 制 () 元 为:		① 、 中 、 体 中 准入 。 ②严 业 ； 体 ； 、 、 治 严 。 ③ 产业 主 业 准入 《 关于 产业 主 业 准入 函》(函) 件《 产 业 主 业 准入一 》 。	不 于 、 治 严 ， 《 产业 主 业 准入一 》	
		① 企业 到 业 准 允 ， 入 ； 划 出 体 。 ② 内 业企业 《 准》 业 准，	关 准 ， ， 全	

		<p>(、 、 、)</p> <p>制 。</p> <p>③ 企业 、 制。</p> <p>④ 一 业 体</p> <p>。</p> <p>⑤ 《</p> <p>准》 () ，</p> <p>(、 、 、)</p> <p>划 制</p> <p>， 业 。</p>	<p>入</p> <p>云 二</p>	
		<p>① 制 ，</p> <p>事件 估。</p> <p>② ， ，</p> <p>。</p> <p>③ 储 ， 企业</p> <p>储 入储 体 。</p>	<p>事件做</p> <p>出 估</p>	
		<p>云 利</p> <p>。</p>	<p>不 于</p>	

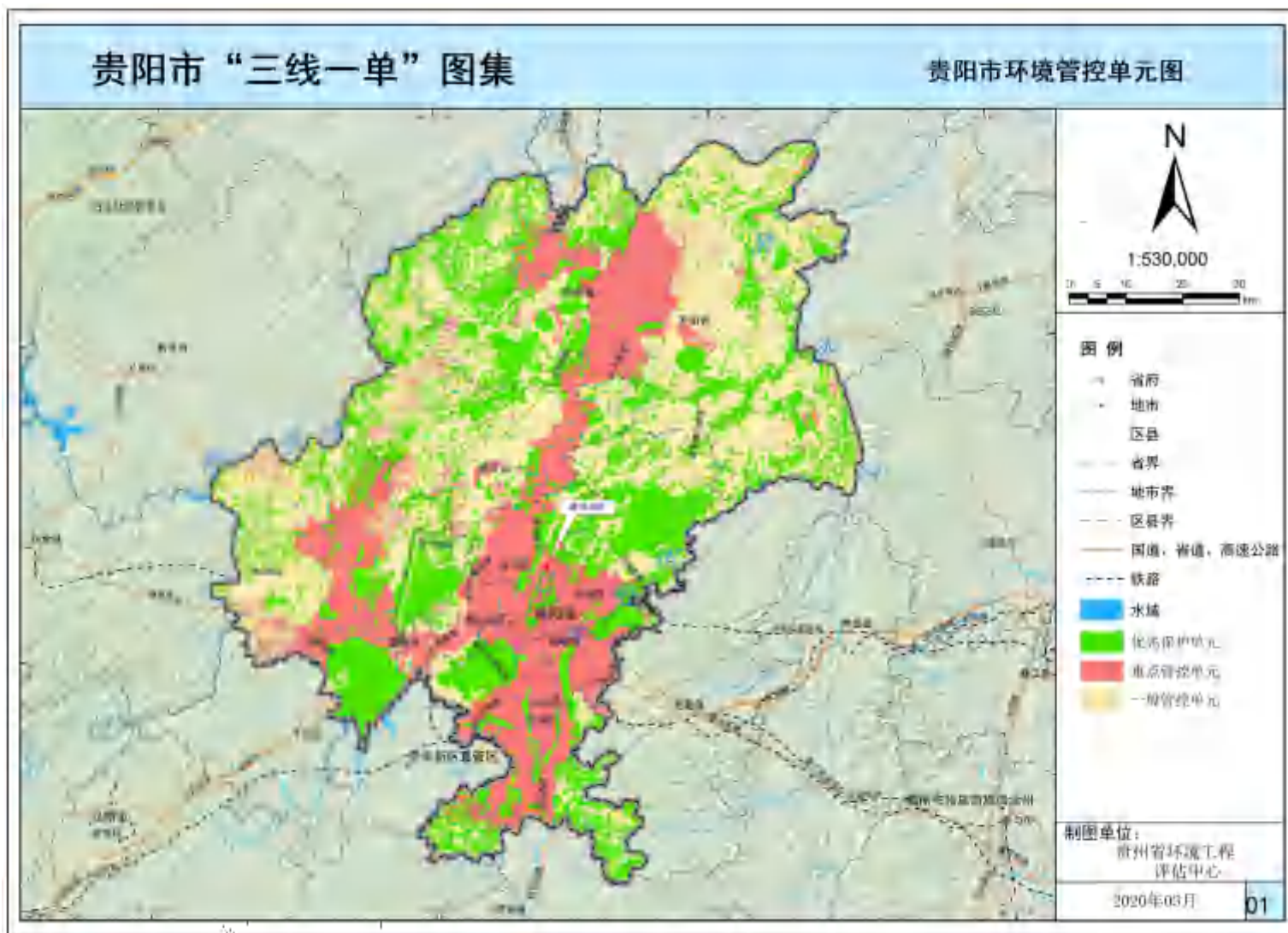

与 元位 关

分

况

位 介

中 公 (以下 “ 位”) “ 份 公
 公 , 公 为 “ ”、“
 份 公 ”、“ 公 ”, 公 于 , 产。
 公 于 产 , 中 份 公 中
 份 公 井, 为“中 公”, 为中 中 份 公
 下 全 公 。

位主 业 为 修、制 其 件 产, 产。公
 公 , 万 , 了 修 修 ,
 了 丸、 入 、 出 、
 、 体 修、 中 制 () 专
 ; 制 了 专 , 其中 全 (出)
 、 () 伤、 、
 使 。公 , 其中 切削 ,
 , 制 。
 , 以 , 内 了 价,
 价仅列举中 公 内 以 与中
 公 主 产 产 关 价 况, 具体 。

中 公 以 保 况

		内		价 别			
		产 件		保			关停， 出 产业。
	中 作 产 丝	产 丝		+			企业 、 制企 业， 公 内， 关 企业。
	冲 (业)	万					保利公 ， ， 公 ， 保利公 。
	产、						保 公 停 。
		三 一					， ， 其 全 了 上修 专 。
	体	万					， 三 ， 人 值 。于 制了《 体 况 》， 为 体 不 于 ， 以 使

		内		价 别			
	、 件制	产 万 列 产					修 久 业 内, 不 于中 公
							为 ; 全 。
	任公						出 业, 不 。
	中 公 价 中			价			价
	公 书	修 产 产 中 使 为		书			全 , 修 产 中 使 产 中 为
	公 分						中, 全

		内		价 别			
		; 井 ; 个, ; 一 ,					

中 公 内 况 保 况

中 公 内 况

公 供 产 , 中 公 共
 修 产 、 产 、 产 、 体
 、 公 分 。
 () 修 产
 中 公 修 为 , 、
 修, 、 、 修、 修, 、 、
 修。
 () 产
 中 公 产 为 , 主 、
 、 以 , 以 、 为主。
 () 产
 中 公 先 产、 件, 内具
 争 产 企业, 主 产 、 冲 其他
 , 产 到 万 (万件)。
 () 体
 中 公 体 位于 云

冷 冲, , 万 之 上, 体
 主 为 ()、 ()、 其 他 (),
 。 其 中: 会 , 于 下 入; 于 公
 业 出, 于 再 入。 入 体 主 为
 、 、 件 、 养 产 、 。 三
 , 专 人 值 。 , 为 了
 作, , 内 , 内 分 了 利
 (主 于 制 制 作) , 了 内 减 。 使
 万 , 余 万 。
 为 了 今, 内 下 况,
 中 公 保 公 了 体
 下 况 估, 制 了 《 中 公
 体 况 》, 《 》 为: 中
 公 体 不 于 , 人 健
 以 , 以 使 。

内 下 :

内 一

	位	产
修 产	体	万
产	东	
产	侧 事业	万 (万件)
体	位于中 公 侧 公	> 万
: 供 修 产 产 共 使 。		

() 公 分

公 分 内 : ;
 井 ; 个, ; 一 ,
 。 于 , 于 入 。

保 况

() 《 中 公 价 》
 公 为 , , 产,



下 企业。 体制 ，公 先 为中 业 公 、中
 业 公 全 企业， 为 、 份 公
 、 公 。

于公 “三 ” 企业， 价 () 。
 为了 ， ，中 公 中 业 公
 制了《中 公 价 》。

() 《中 公 书》
 ，中 公 保 公 制 了
 《中 公 书》， 于
 了《 关于 中 公
 书 》 () ， 于 了 保 。

() 《 份 公 体 》
 体 于 ，
 了 价 作， 制了《 份 公 体
 》， 于 了 云 保

出具 () ， 于 了
 云 保 保 ， 云 保
 《关于 份 公 体 保
 》 () 。

() 《 公 分 》
 公 分 内 ；
 井 ； 个， ； 一 ，
 。

主 制 、 () ，
 () ，制 () ，制 () 体冲
 () 到《 准》 () 三 准
 云 二 准 入 入 云 二 。

于 ， 于 ，
 了《 公 分 》，
 。

具体 保 况 下 。

保 况

		价	保	内
	修 、 产	《中 价 公 》 保		① 修 产 ； ② 产 ； ③ 产
	中 公	《中 公 书》， ：	保	不 产 产 (产 修 产 、 产) 产 、 产) 产 产 。主 修 产 产 中 使 为
	体	《 份 公 体 》 云 保 ：	保 ： 云 保 保 ：	> 万 ， 入 体 主 为 、 、 件 、 养 产 、
	公 分	《 公 分 》 ：		井 ； 个， ； 一 ，

划 况

其 位 ， 位
上 关 内 、 、 位 了 作，
其中， (体 丸 、 体 丸 丸分
、 六 丸 、 制 交
、 制 交 、 制
制 、
、) 为 ，
中 、 、 、 为 ， 中 、 、
剂 为 。

价 了 公 司 、
 , 具体 下:

() 况

产 况 下:

产 况一

况	产									
例 ()										

()

、公 司 下:

一

位											准 值
公	剂										

()

、 下:

位 ()

	位		况			
			位: ()	准	况	
	侧			:		
	东侧				()	
	侧				()	

	侧					

位 ()

	位		况			
			位: ()	准	况	
	东侧			:		
					()	
	侧			()		
	侧			:	()	
	侧		:	()		

()

①

下:

位

() ()

②

具体 下:

							值	准 值	价
	一	()							
	二								
	三								
	一	()							
	二								
	三								
	一	()							
	二								
	三								
	一	()							
	二								
	三								
一	二 ()								
二									
三									
一	()								
二									
三									

保 况



分, 中 公 保, 其, 出 关

况具体 下。

况

		况	况
中 公		<p>：</p> <p>() 《关于做</p> <p>作 ()》</p> <p>件</p>	<p>() , 书</p> <p>：</p> <p>() 为 ,</p> <p>、 、 、 ,</p> <p>人 ,</p> <p>分 , 、 乳</p>

			<p>。</p> <p>() 一</p> <p>、</p> <p>() 一</p> <p>。</p>	<p>。</p> <p>() 分 于</p> <p>， 于</p> <p>入 ， 内</p> <p>井 ； 个，</p> <p>；</p> <p>一 ， 。</p> <p>上， 。</p>
--	--	--	--	---

况

位， 到 。

产 制

(1)

全 人 () ， 中 公 住于
， 为 ， 作 位 ， 内不 住
。

() 产 制

中 公 产 ， 产 为 三 产，
作 为 ， 为 ， 作制。

中 公 产 位于 云 保 内，
， 主体 产 修 产 、 产 、
产 ； 体 、 修中 、 仓 、
中 公 。

中 公 主 内 。

中 公

	内		内
主体			位于 东 , , :交 、 、 修 、 件 修 、 、 修
			位于 , , 、 、 修 、 、 制 修 、中 修 、 伤 、
			位于 , , 制 、 制 、交 制 交 制 丸
	修 产	体	位于 , , 体 修 、 、 件 、 丸 、
	产		位于 东 , , 体 、 件制
	产	事业	主 产, , 一 产
	修中		
	仓		
	中		
	公		公 , 内不
	体		位于 云 冷 冲, , 万 之上,为 一 业 体
公			供 , 公 供
			保 下 , 入 云 二
	供		位于 侧,内 两 , 利 作为 供 , 供
	供		内 , ,
			位 , 为 , ,

		内		内			
保	丸	产		“ ” “ ” ()			
			事业 交		“ ” “ ” ()		
				事业 六		“ ” “ ” ()	
					事业		“ ” “ ” ()
		修 产	制 、		“ ” “ ” (、)		
				制		“ ” “ ” ()	
			交 丸		“ ” “ ” ()		
			侧 丸		“ ” “ ” ()		
			体 丸		“ ” “ ” ()		
			体 丸 丸分		“ ” “ ” ()		
		体 丸		“ ” “ ” ()			
		产			“ ” “ ” ()		
					“ ” “ ” (、 、 、 、 、)		
					“ ” “ ” (、 、 、 、)		

		内		内	
				“ ” “ ” (、)	
				“ ” “ ” “ ” (、 、 、)	
				“ ” “ ” “ ” (、 、 、)	
		产	事业	“ ” “ ” ()	”
			事业六	“ ” “ ” ()	”
			事业六	“ ” “ ” ()	”
			事业	“ ” “ ” (、)	”
		修产	侧	“ ” “ ” ()	”
				“ ” “ ” ()	”
			冲	“ ” “ ” ()	”
			制	“ ” “ ” ()	”
			制	“ ” “ ” ()	”
			制	“ ” “ ” ()	”
			交制	“ ” “ ” ()	”

	内			内		
			交 制	“ ” “ ” ()		
		产	六 事业	“ ” “ ” (、)		
		修 产		“ ” ()		
				“ ” ()		
	产			、全 冷 冷 使 ，不 ；制 、 件 专 与 、制 制 公 中 《 准》()中三 准 值 云 二 准 与 体冲 入 下		
				保 下 ， 入 云 二		
一				于 内 ， 中		
				产 中产 中 体		
				产 中 、 产 切 会产 ， 体 ， 一		
				产 利 位利		
				利 位利		
				修、 保养产	于	
			乳	产 切削	内	
			产	() ，		

	内		内	
				位 保 公
		、	中产	于
		、	、 产	内 () ,
				位
			主 产 内 ,	公 减

产 产

中 公 产 主 修 、
产 。

修 产

修 产 产 为 修 为 。 产 下:

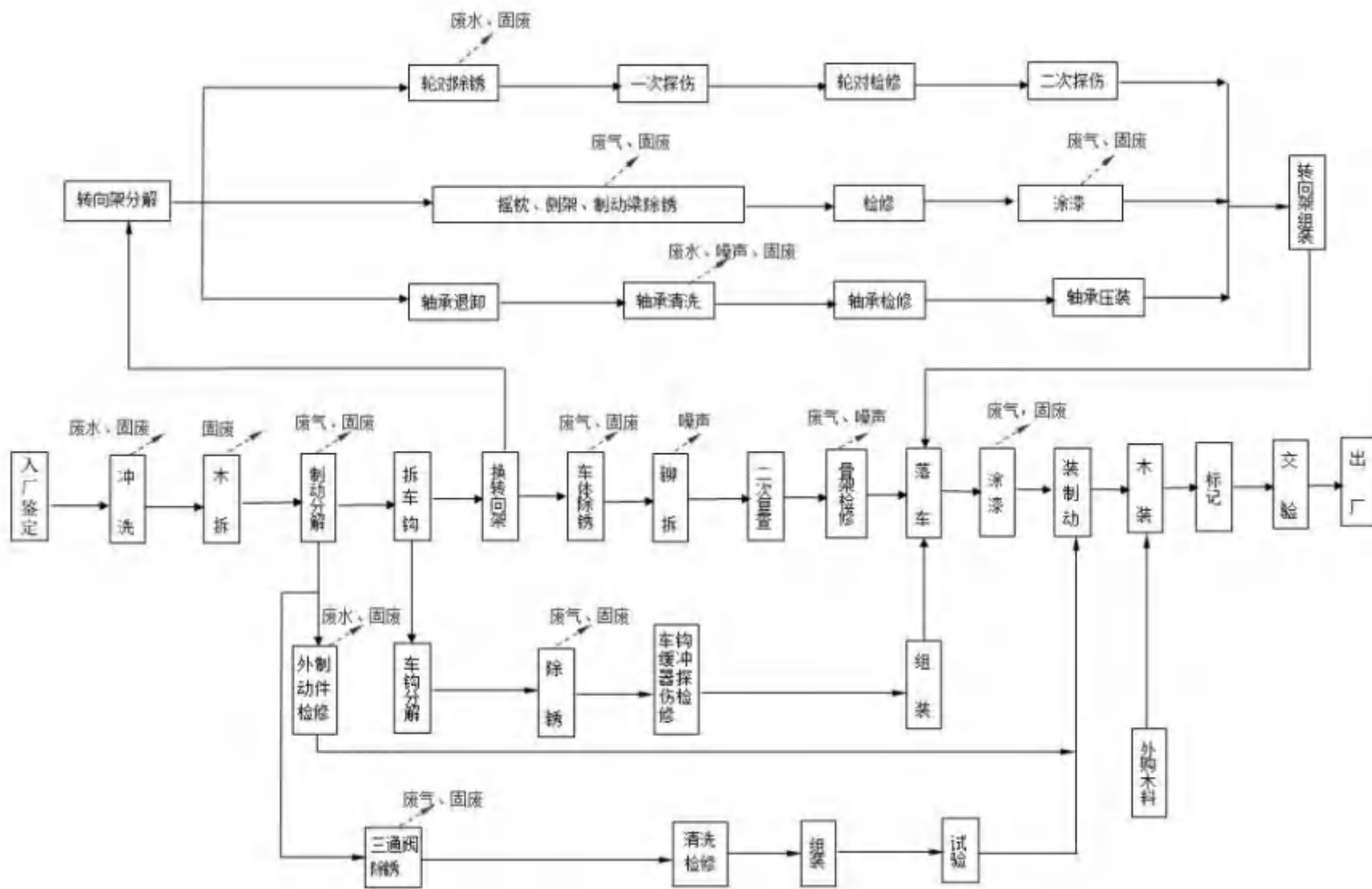

修 产

() 体冲

入 先 冲 ， 于 内 ， 人 冲 冲 体，
以冲 内 体 ， 冲 ， 冲 分
， 冲 。产 为冲 从 内冲 出 (主
、 、)。

冲 入 ， 为 × × ，
。 一 ， 出 冲 下
体 。

()

主 ， 分
使 。 使 公 储 一 ， 作为 出 、
体 。 况不 ，
， 况不 也 出入。 充 公 ， 公 内
。

() 制 分

、 、三 制 件， 制 件 先
丸 ， 分 下 修。 丸 专
， ， 体 。

() 体

冲 、 、制 分 ， 入 体 。 先 作
体 到假 上， 体 入 丸 ， 分 ， 严
会 分 。 丸 丸 丸分 使 ，
不 使 储 一 出 。 产 为 业 。公
丸 了三 分别 丸 、 丸分
， ， 利
体 。

()

体 位 切 ，
中产 主 ， 产 为 。一
作， 作 为 。公主 佩 、 减 作



业 ， 作 () 减 作业人 。 公
 ， 代 ， 从 上 低

()

体 分 ()。主 为 。 体 专
 内 ， 人 作业。产 交 位 。

()

修
 分 体 修 、 ， 主
 佩 、 制 减 ；
 主 。 分不
 ， ， 作 个体 。 其中
 修 ， ， 体 。

()

修 体与 (二) 一 。

() 侧 制 修

侧 丸 、交 件 丸 ， 侧 制 修 ，
 分 、侧 、制 件 丸 ， 、
 修 。主 ， ， 下
 体 。

() 侧 制

件 修 ， 侧 ， 制 、交 件
 。 内 ， 产 主 为 ，
 “ ” ， 二 一 ，
 为 。产 交 位 。

()

丝刷 ， 冲 ， 到 (二
 个 一) 。 冲 使 ，
 一个，其 为 $\times \times$ ， 。 内 一 ，
 体 。

()

分 。 专 内 ，
。主 。
，公 全 ， 于 内， 交 位 。
业 剂 ， 专 内 ， 于
为 内， 一 ， ， 专 ()
， 到公 内 中 。
() 制 (制 修)
制 制 制 内 。
业 剂 ， 作业 专 内 。 于 为
× × 内， 一 ， 产 到专 内 。
主 。 ， 交
位 ； 专 ， 到公 内 中 。
()
分 ， 关 件 丸 ， 伤、 修。 产
主 业 ， 一 ，
， 储 体 。

产

产 产 为 。 产

。

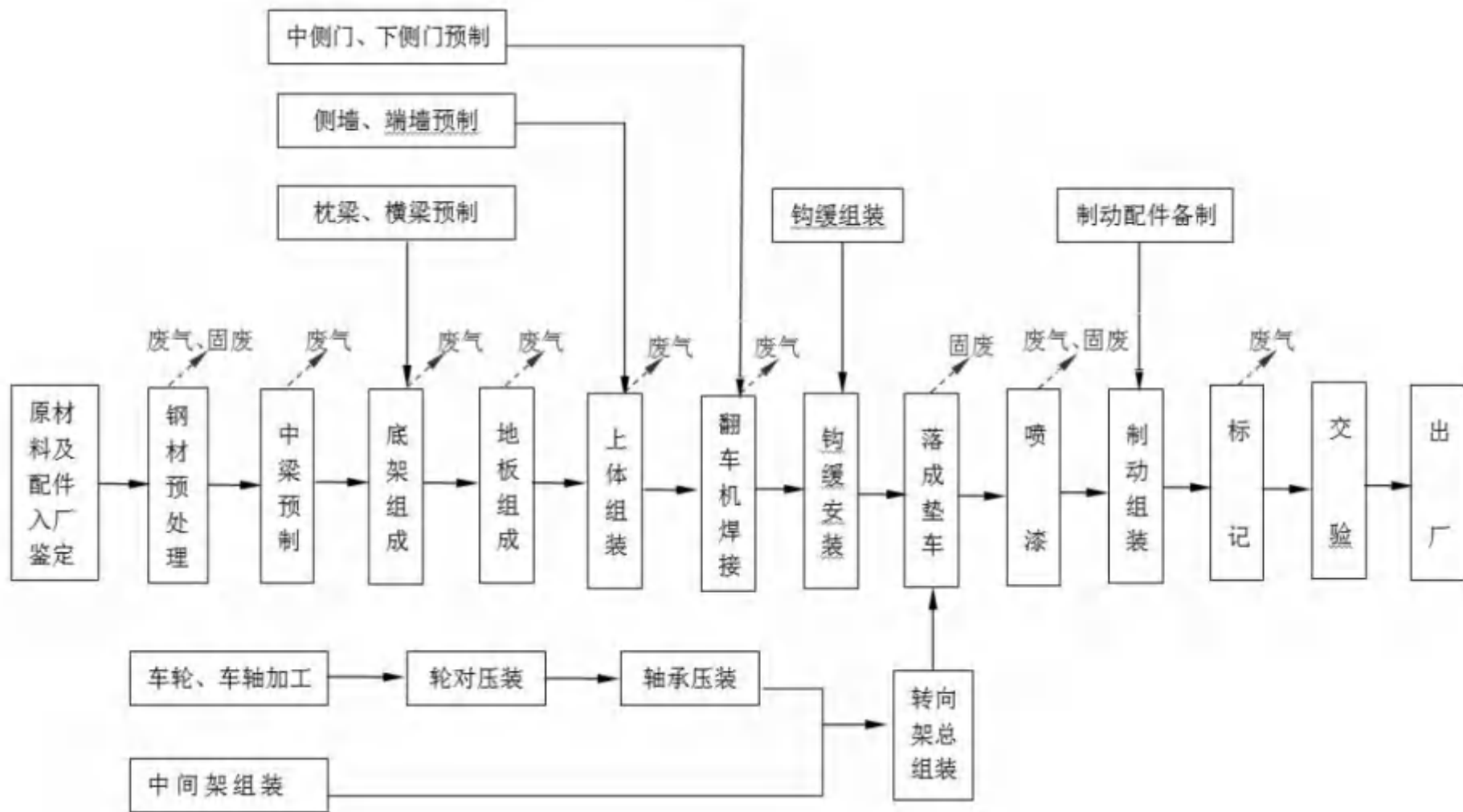

产

() 件入
件 (主) , 判
。

()
, (), 主 为 。
一 丸 , 。
, (), 再 。
与 丸 一体 , 作业 内 , “
” , 不 。

() 中 制
乙 制作 中 , 作 体 。主 为
。 于中 , 一 伏 , 人体
。

()
制 、 中 上, 体 。主 为 ,
人 作业。

()
上, 便于 。主 为 。

() 上体
制 侧 、 上, 。主 为 ,
人 作业。

()
制 中侧 、下侧 体上, , 关 件,
为 , 。主 为 。 人
二 。

()
冲 体上, 主 于 之
, 列 。

()
(二) 与 体 一 , 。

。其中： 中 、 、中 (、侧 、制)

； 、 产 ， 。

()

体 ， 为人 作业，主 为

。为了 ， 作业 内 ，

， “ ” 。

() 制

制 制 件 体 ， 于列 制 。

()

体 位 上 、 、 、 关 ， 便于

。 产 ， 产 ， 。

() 交 出

制 交 中 公 公 人 ， 到

交互 。

产

产 产 为 产 为 万 (万件)。 产

。

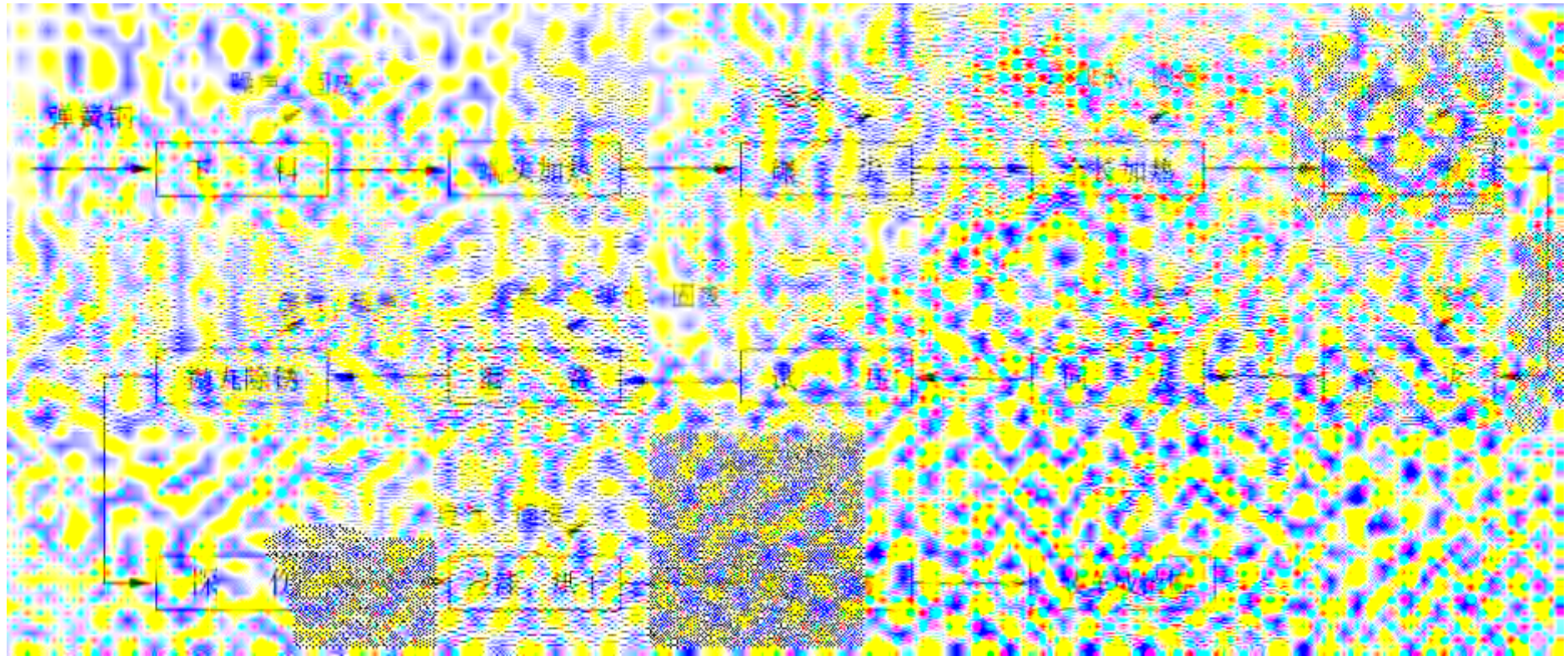

产 产

() 下

下 切为 ， 切 中会产 ， 值
。 作 主 佩 。

()

专 ， ， 便于下 。

()

() ， ， 冷 为 冷
。 会产 ， 值 。 作 主 佩 。

() 全

利 专 ， 中 全 ， 便于下 制
。 冷 ， 冷 。 冷 一 ，
两个 × × ， 。冷 充。

() 制

利 专 ， 全 制 。

()

制 入 () 中，从
(产 共) ， 内 充，
不 。 充 产任 ， 一 充 ， 充 。

()

再 ， 再 ，
。冷 为 冷 。

() 、

， 。

()

利 专 () ， 两 。 中 冷 ， 冷
为 。 作业为 作业， 产 ， 作 人 佩
个人 。

() 丸

， 以 保下 。 专 丸
内 ， ， 体 。

()

分别 。 ，
 ， 使 上 ， 再 ，
 产 ； 人 ，产 。

产主

产 中， 主 、 主 ： 、 、 侧 、
 、 、 、 冲 、 制 、 其他
 件、乙 、 候 、 候 、 件 。
 中 公 使 ， 产 主
 ， 全 使 况 。

产 主

		位		
				到 关 准
				到 关 准
	、侧	份		到 关 准
		件		到 关 准
		份		到 关 准
				到 关 准
		件		到 关 准
	冲			到 关 准
	制			到 关 准
	其他 件	份		到 关 准
	乙			到 关 准
				到 关 准
	候			到 关 准
		份		到 关 准
	件	份		到 关 准
				到 关 准
	剂			到 关 准
				到 关 准
				到 关 准

全 、 使

		储	储		
			， 内 ()， 供 供 使		修 产 产 使
			， 内 ()， 供 供 使		产 使
	万		不	供	

产

主

。

主

产 元			位
产			
		丸	
下		切	
		产	
		侧 产	
		侧 产	
		产	
		人 产	
		人 产	
		产	
		下侧 产	
		中	
		中 产	
		侧 专	
		中	

产			
下			
	切		
	切		
	交 丸		
	丸		
	全 丸		
修			
	冲		
	丸		
	交 、制 丸		
	丸		
	制 丸		
	件 丸		
	件 作业		
	交 制		
	侧		
	制		

制
制

专
伤仪

光 伤
位

冲

修

产 中主 为 、 。

， 。

() 体 修

产 中主 为 ， 产 且分 ，

从 。

() 侧 制 修

产 中主 为 丸 ，

， 。

() 件

制 ， 交 、 制 、 、 、 、 侧 件
修 ， ， 修 产 共 不 件 ，
主 为 、 ， “ ” ，

。

()

产 中主 为 丸 ，

， 。

， 修 产 共 产 ，
； 共 “ ”

， ； 共 “

” ， 。

， 内 ， 内 ，

作为 供 。 为 ，

。

修 产 主 中 、 、 二 产
例 产 况 件下 ；

、 产 《 与 》 ()

关 产 ， 具体产 。

、 产

()

产 主 丸 。

① 丸 ， ， 。

② 内 作业，产 “ ” ， 。

() 中 制

产 中主 为 ， 产 ， 主 从 上减 ， 从 。

()

产 中主 为 ， 产 ， 从 。

()

产 中主 为 ， 产 ， 从 。

() 上体

产 中主 为 ， 产 ， 从 。

()

产 中主 为 ， 产 ， 从 。

()

产 中主 为 、 。

()

产 中主 为 ， 产 ， 从 。

， 产 共 ； 共 产 ，

” ， ； 共 “ ； 共 “ ” ，

。

产 主 中 、 、 二
 产 例 产 况 件下
 ; 、 产 《 与 》 ()
 关 产 , 具体产 。
 、 产
 中 公 内 产 为 万 , 产 中
 主 为 丸 、 。 产 两 上
 , 使 为 。
 () 丸
 丸 , 。
 ()
 “ ” 。
 () ()
 ()
 。

产 共 产 ,
 ; 共 “ ”
 , ; 共 “ ”
 ; 共 “ ” ,
 。

产 主 中 产 例
 产 况 件下 。 于
 全 为 , 产 为 , ,
 产 主 中 、 二 产 《 产
 册》 (公) 中 《 , 业 册》
 中产 , 具体产 。
 、 中 公 分
 分 , 中 公 主 为 、 、
 丸 产 , 件 、 产 ,

。 价 修 产 产 主
中 、 、 、 二 产 、 产 主
中 产 例 产 况
件下 ; 、 产 《 与 》
() 关 产 。 产 主
中 、 二 产 《 产
册》(公)中《 , 业 册》中产
。全 况 。

公 产 体 (一) “三 一” 书

产		信					净	()	产 ()				准				
		()	内 ()						产 ()	产 ()	()	()	()	()			
				二													
						二											
					二												
					二												
				二													
				二													

公 产 体 (一) “三 一” 书

产		信					净	()	产 ()				准					
		()	内 ()						产 ()	产 ()	()	()	()	()				
																二		
																		二
																	二	

公 产 体 (一) “三 一” 书

产		信						净	()	产 ()				准	
		()	()	内 ()						产 ()	产 ()	()	()	()	()
	事业六														

况

		()			
			()	()	()
体					
	二				
	二				

	二				
事业					
	二				

况

产 主 为 产 ，
况 下。

一、 产

中 公 ，全 为 。

、 修

() 、 、

产 ， 产 ，

产 ，上 使 ，不 。

() ，制 、 ，制 ，制

， 体冲

产 ，制 、 件 产 ，

制 产 ，制 产 ， 体冲 产

。制 、 件 专 与制 、制

公 中 《

准》()中三 准 值 云 二 准 与 体

冲 一 入 下 ， 入 云 二 。

、

产 产 。

、 产

产 产 中主 产 全 冷 冷 ，全 冷

冷 产 为 ， 使 ，不 。

二、

公 主 为 公 、 、 ， 产

， 内 《 准》中三 准 云

二 准 ， 入 云 二 入三 。

		产 ()	产 ()	
一	产			
				制 、 件
				， ， 制
				制
				公
				中 《
				准》()中三
				准 云 二
				准 入
				下 ， 入 云 二
				；
				、
				、 、
				全 冷 冷
				使 不
二				
				到《
				准》三 准
				云 二
				准 ， 入 云
				二

三、

()

中 公 内 一 ， 为

， 凝 。 分 内制 、

()、 ()、制 () 制

() 到《 准》

三 准 云 二 准 ， 入 云 二 。

二 ， 分为三 。 一

， 二 ， 三 ， 入

分 。 二 为 ~ ，

也 了 一 分 剂， 出 中 ， 入 云
 二 。
 中 中 交 位

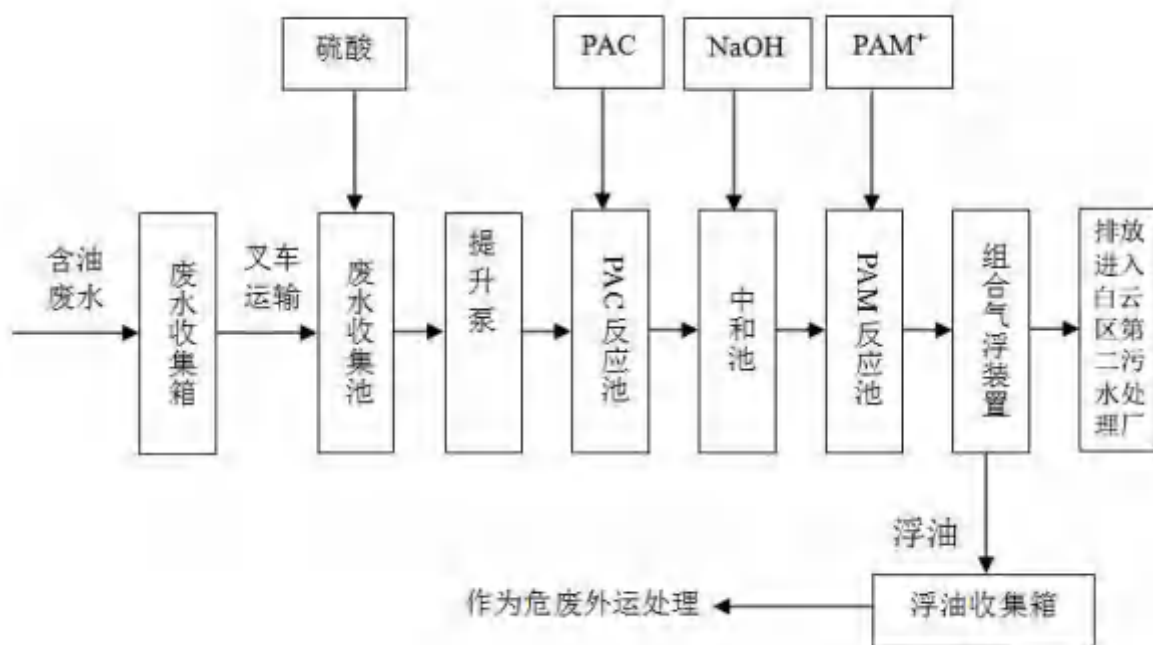

()

， 中 公 分 ，
 ， 内 产 ， 为 ，
 。 位， () 入使 为
 ， 入使 。
 产 入 中 ， 入 井 入
 初 ， 入初 于 中 以 体，再 入
 ， 入 分 ， 入
 入 。不 井再 。
 产 入 入
 交 位 ， 上 井再 。
 主 产 中 ， 产
 中 产 为 、 产 为 ， 价 不利 况
 ， 中 为 ， 中其他

不 ， 则 为 、 为 。

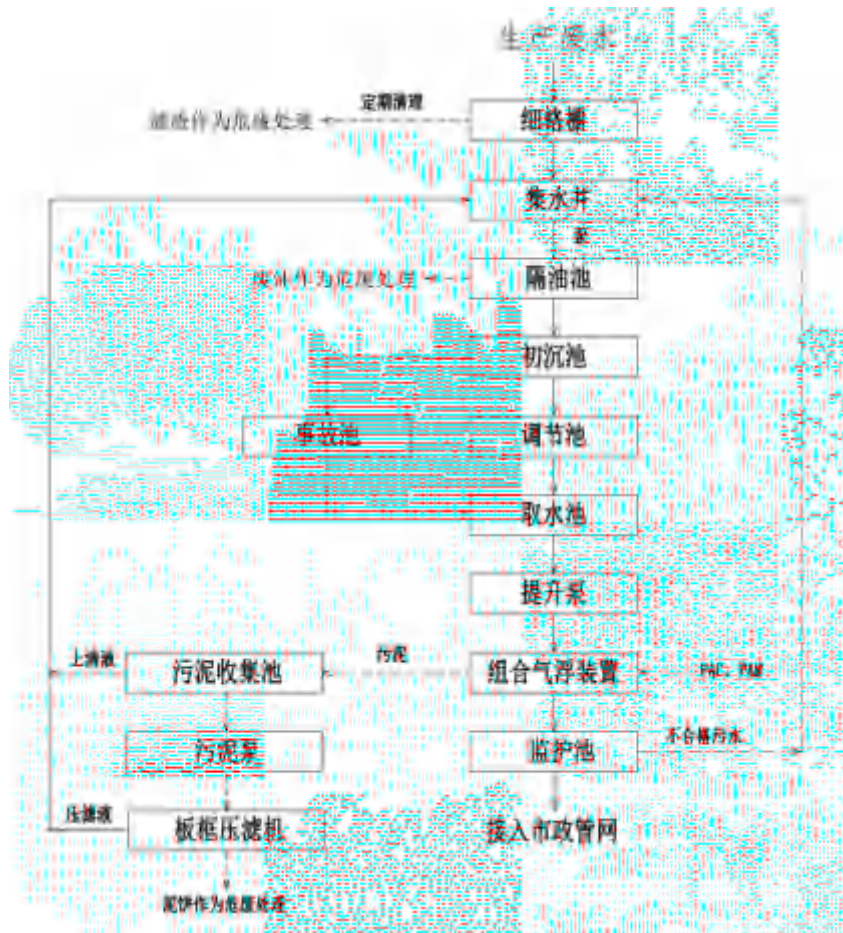

、事

()

， 内 个事 ()， 于 内 事 入事 内 ， 事 ， 事 交 位 。事 。

() 事

， 事 ()， 事 位 位 ， 便 事 入事 ， 位， 事

() 入使 为 ， 入使 。事

， 事 到 入 二 。事 ， 事 保 冗余 。

公 与 位一 保 公 、
公 位 ， 其 。

(1)

， 内 ， 具体 况 下
。

主 产 况

	位		主		
			、 乳 、 、 、 、	— —	为 ， 、 、 、 ， 人 ， 分 ， 、 乳 。 内 事 ()， 于 内 事 入事 内

() 体

公 之
内 “ 公 产 体 (一) ”， 不
体 ， 价不 价。公
体 “ 保三 ”， 关于 内 ，
价 保 。 于 丸 依
， 依 分 。

) 体 况

中 公 体 (以下 “ ”、“
” “ ”) 位于 云 冷 冲，
了 价 作， 于
了 云 保 出具 ()， 于
了 云 保 保 ，
了 ()。

， 其中 ， ， ，
初 ， ， 上 ， 下 。
于 体不 ， 下 不 。 初 ， 利 ，

为三 ， ， 为 ， ： ，
 体。 为 × ， 万 ，
 ， 下 。 ， 下 。 内
 ， 内 下 。 初 下 ，
 为 × × ， 下 。
 体 别为 一 业 体 ， 三 ，
 专 人 值 。

) 体

体 下:

① 中 公 体
 于 件, ， 况 。



② 之 价 。 内 主 ： 一个初 、
 、 、 、 以 值 。

③ ， 中 公 产 中产 、 、
 其他 业 体 。 下 停 入，

停 入。

④ 下 今， 内 入 体 主 为 、 、
 件 、 、 养 产 、 ， 一 业 体 。
 其中： 内 了 利 ， 了 内 减 。
 况 。



)
 为了 今， 内以 下
 况，中 公 保 公 了
 体 下 况 估， 出具了《中
 公 体 况 》。

①
 、
 内 个 位， ， 体 上 “
 利 ” 个 位， 以 估 下 况； “ 利
 ” 个 位， 以 估 下 以 入

况; 利 下 “其他 ” 一个 位, 以 估
上 况。 内共 个 位。

、
个 内 中 、 、 、 (六价)、 、 、 以
共 个 《
准 ()》 () 中 二 值 。

② 下

、
上 、 内 下 分别 个 下 , 共 个 下
。
、
个 下 中, , 其余 《
下 准》 () III 准, 不
III 准值, 。 , 于
井位于 且 井为 , 其 、
以 人 便 , 为 体
。

③ 《中 公 体 况
》

体 不 于 , 人 健 以 ,
《 况 则》 () ,
, 估 作, 体 以
使 。

产 况, 产 , ,
修 产 产 为 万 , 产 产 为 ,
产 产 为 万 。 价 位于 制 《中
公 价 》、 制 《中 公
书》 位 供

。

				产	
				万	万
		二			
		产			
	()				
	()				
	()				
	()				
	()				
	()				
	()		万		万
	()				
	()				
	()				
	()				
	()				
	()				
		一			
	()				
	()				
	()				
	()				
	()				
	()	乳			
	()				
	()				
	()	、			
	()	、			
	()				

企业 制 况

企业 况

位 全 保 ， 专业 人 ，主 公 、 、
 ， 关 位 ，了 保
 况； 公 产业 、 保 ，制 公 保
 划， 关 保 ； 保 习，
 保 ； ，
 。

况

中 公 全 信
 为 ， 书 件 。

企业

，企业 保 ， ，
 中 ， 内 入
 云 二 ， 准 ， 体 关 ，
 企业 中 事件。
 中 公 其 保 ，
 与《 与 、 、 其他 制 业》
 () (件) 中 关 不 况，具体 下：

企业

一

			企业		
	剂	① 剂 剂 () 为主 ；	一	剂	修 《中 公 》中 、 、 为主 ，
	剂 ()	② 剂 () 剂 () ，	一	(、)， 《中 公 》， 为一	

况

、

: 公 产 体 (一);

: ;

: 云 中 公 内;

位: 中 公 ;

内 : 分 公 (

) 之 () 内,

内 , 中 产 ;

: 产 (中 制 制

) ;

: 万元;

: 为 个 , 于 ,

于 入 。

内

() 内

) 产 况

产 况 下 。

产 产 一

产		产
中 产		(万件)
		(万件)
、 产		(件)
产		(件)
		万 (万件)

) 内

分 公 ()

之 () 内,

内 , 中 产 。

, 产 产 下:

产 产 一

产	产		产	
中 产	中		(万件)	
			(万件)	
中 产			(万件)	
、 产	、		(件)	
产			(件)	
			(万件)	

， 。

内 一

		内	
主体	中 产	位于 () 之 () 内, 主 : 下 制 削 丸 专 分	
	公	依 公 、 修中 、 仓 、 中	依
公	供	依 位 供 , 为 供 , 公 供	依
		分 , 内 、 分 制, 体, 分 产 于 产, 分 产 保 下 , 入 云 二	依
	供	依 位 供 , 内 , ,	依
		位 , 为 , ,	依
保		产 产 主 为全 冷 冷 , 充, 全 冷 冷 产 内 使 , 不	依
	丸	丸 : “ 冲 ” ,	
	、	、 : “ 净 ”	

		内	
		、 : “ 催 ” ,	
		减 、 、	
		: 中 体	依
		: 体 ,	依
		中	
		、 、 : 于 () 内, 位 保 公 ; 、 位 公	依

产 与 产

() 产

为 , 位 万 (万件) 产 ,
公 之 内
中 产 ; 全 产 为 (万件) 。



产

。

产 产 一

产		 产	产	全 产
中		(万件)		(万件)
		(万件)		
			(万件)	
、		(件)		
		(件)		

() 产

产

。

产 一

产	中 产		
	之		
	(制 制)		
		Φ Φ	
产			Φ Φ

产

主 。

主 产 一

			()	
一、				
				: 。 上
		III		下 。
				: 。 上
				: 。 , 冷
				:
		()		:
				:
				:
	丸			: 。
	伤			:
	伤			主 作 ≅
				: 。
	分			:
	传			

二、 (内)				
	切			主 , 主 作 ≡
				: , 冷

()

主 为 、 、 剂、 丸、 、 ,
。

一

之 内中 产				
	剂			
	丸			
		个	个	
	光			
		个	个	
				, 充, 充 , 一 充

() 分

使 为 , 业主 供 , 分主 为 、 剂
, 主 分 , 中 。

主 分一

	主 分	()
	剂	

中 一

	主 分	()
	体分	
	二	
: 中 主 为 、 、 二 。		

()

使

。

主

			二	光
主 分				光 、 、
分				
	、 体	似 体,	体,	体,
	作 剂	于 作为 产	主 作 剂	件 交 光 伤
	、 、 、 、	、 、 中 体、 主		
	于 、 于 剂	不 于 , 于 、 、 剂	不 于 , 于乙 乙	于 、 剂
	(°C)			
	(°C)			
	(°C)	(°C)	(°C)	

()

)

,

。

主

入 ()		产出 ()		
丸		丸		
		、		
			二	
剂		、		
		、	()	
		余		

位:

)

使 , 使 剂中 分 下

。

剂中 分一

	主 分	()	()
一、	(使)		
	体分		
()			
()			
()	二		
二、	剂 (使)		
()			

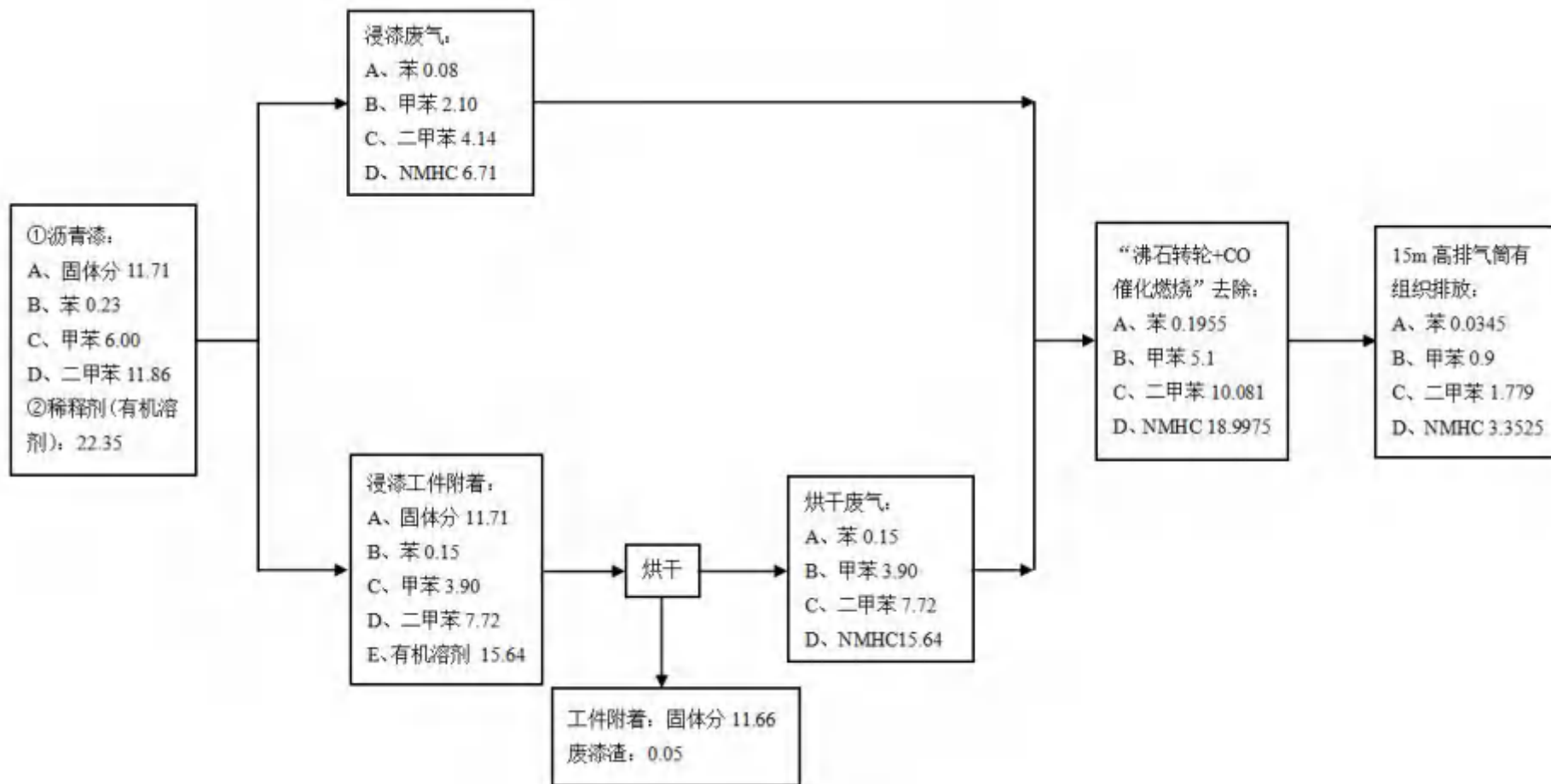

位:

() 储

、 丸、 分别储 仓 中，
供 供 使 ， 内储 。 为 ，
依 。 体 储 。

人 作制

， 产 ， 产 ， 作 ，
产 为 三 产， 作 为 ， 为 ，
作制， 公 作制 ， 且不 ， 产任 人
， 内不 住 。

分

公 ()
之 () 内 中 产 。
之 位于 侧， 为 ，
乱 ， 不会 ， 具体
() 。

内 公 与 ， 与 分 ， 且 位于 产
上 ， 内不 、 。 产 中产 公
。

， 中 公 住 、 云八中、
保 ， 但 位于 东侧 侧 内。 ， 主 为东 ，
保 位于 上 。 ，
严 况下， 保 。

公

()

不 供 ， 供 供 。 ， 全
主 公 、 产 两个 分， 产 为 。 其中 产
主 修 产 、 产 ， 产 中

。 修 产 : , 制 、 , 制
 , 制 , 体冲 , 、
 ; 产 主 为 产 全 冷 ;
 主 公 、 、 。

()

《 () 》 ()、《
 》 () 。

估 , 全 ()。
 为全 冷 , ; , 全
 ()。 ,



, 全 。

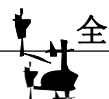

			制							
				()	()	()	()	()	()	
一	产									
	修 产									
()	制 、									入 入 云 二
()										
()	制									
()	制									
()	体冲									入 云 二
()										充, 使 , 不
()										
()										
	产									
()	全 冷									充, 使 , 不
()	冷									
二										
()		公	(人·)	人						入 云 二
()			(人·)	人						
()			(·)							为

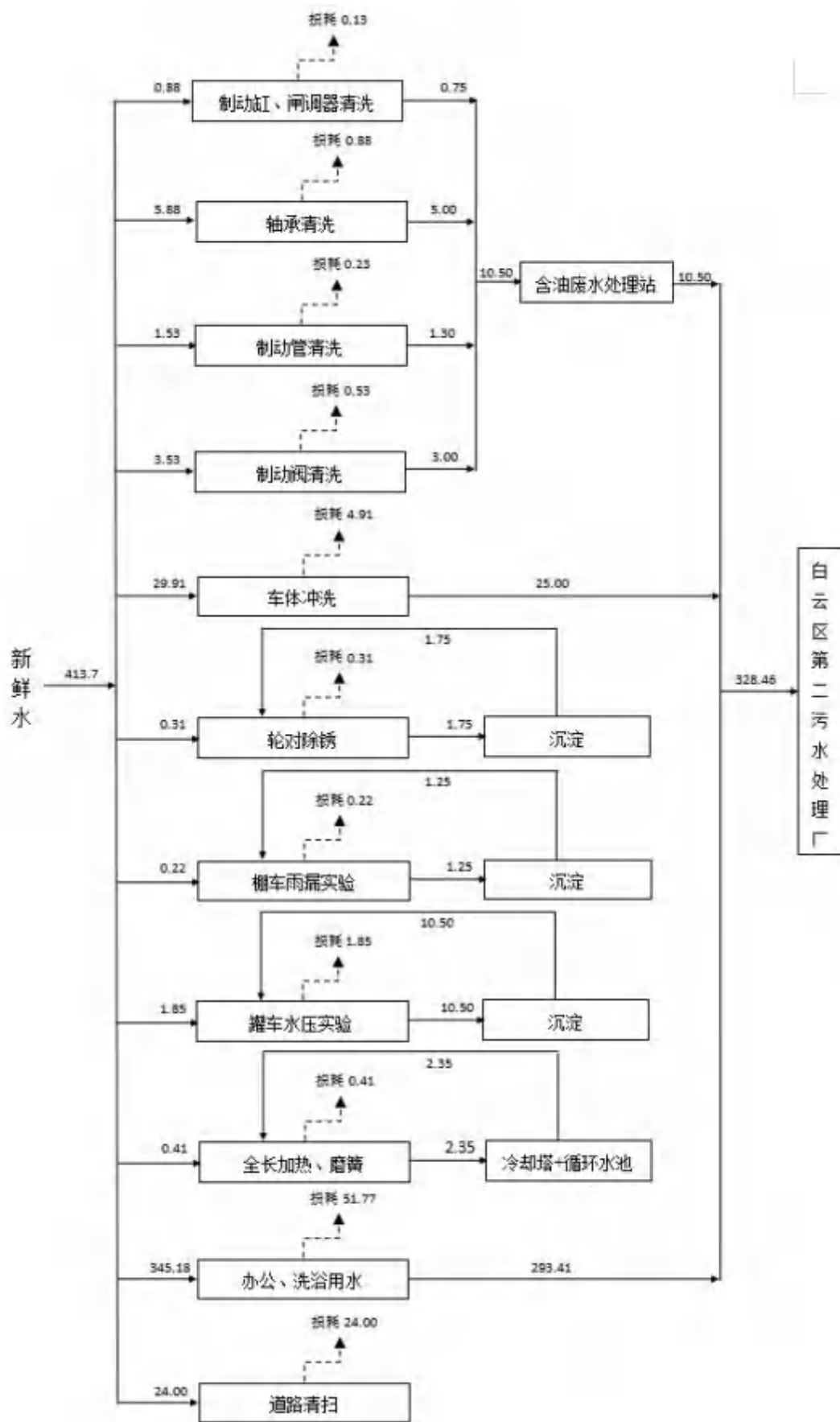

位:

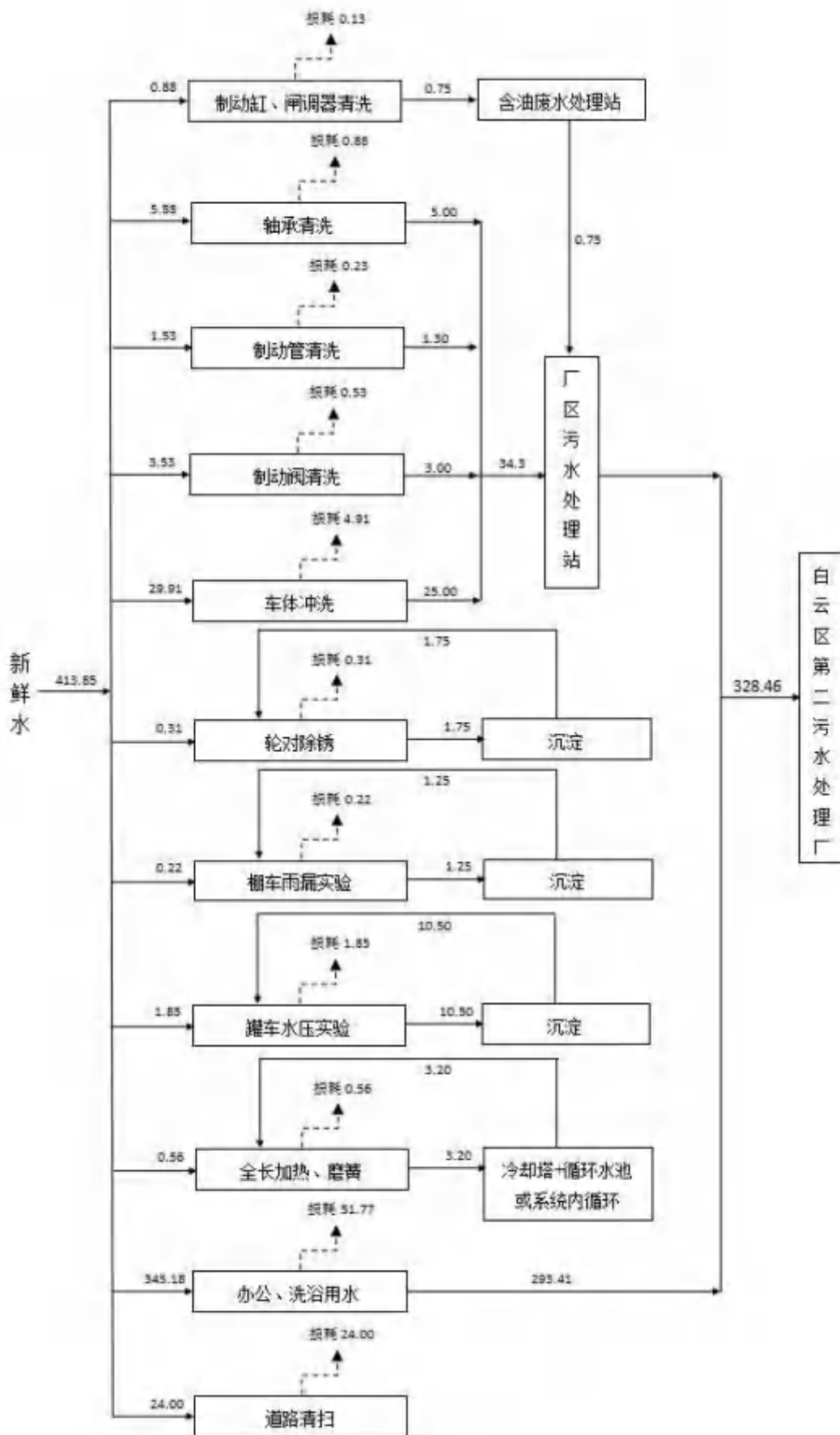

位:

仅 中 产 ,不 作人 , 产 ,
 全 冷 冷 使 不 , , 。
 , 分 , 于
 , 分 , 内 为 、 分 制,
 体, 产 保
 下 , 入 云 二 。

① 产

修 产 : 产 为制 、 , 制
 , 制 , 体冲 ; 其中, 制 、
 件 专 与 、制 、制
 公 中 《 准》 () 中三
 准 云 二 准 与 体冲 一 入 下 ,
 入 云 二 ,
 于 、 。

产 : 中 产 , 全
 冷 冷 产 , 全 冷 冷 使 ,
 不 。

②

不 作人 , , 全
 到《 准》 () 中三 准 云 二
 准 入 入 云 二 。

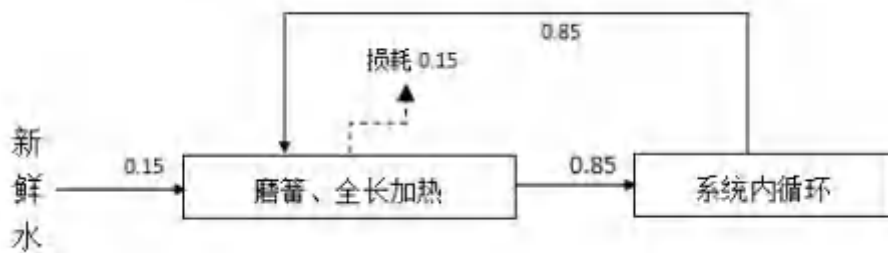

位:

供

保 供 个 供 。 内

， ， 。

主体 为公 ， 为二 ， 产 别丙 。

供 公 供 (共 个 ，

为 ， 为) ， 《 》 () ， 内

， ， 一 一 ， 于

。 产 ， 不 于 不 于 。

内 ， 不 ， 上 ，

不 ， 位 。 ， 《

》 () ， 别不 于 。

依 分

() 依 分

于中 公 B (2880m²)

之 (432m²) 内， 内 主 为 、

， 不 主体 ， 依

。

() 依 供 分

不 作人 ， 依 供 主 产

。 产 全 为 保 供 ， 为 ， 东

侧 侧 一 分别 入一个 ， ，

产 依 供 。

() 依 保 分

五 内 。

分

产 产

人为人，作制，个，
 主为、，不 主体
 。人住保。

:

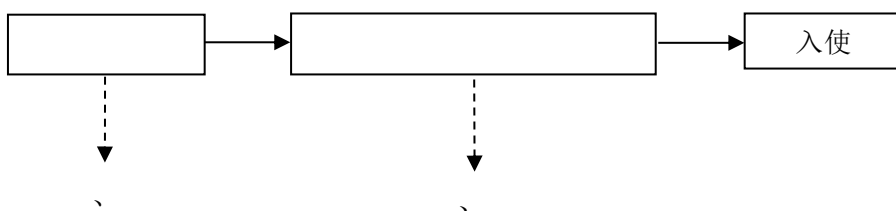

产

产 为：下 制 削 丸 专
 分 ；其中下 、 、 作业 ， 制 分
 产， 分 伤， 丸 伤 。具体 下：

() 下

下 切为 ， 切 中会产 ，
 值 。作主 佩 。

()

全 ， 上 、 ， 且 ，
 任 ，保 、 、 、
 ；中 专 ，以免 其他 ， 元件 。

() 制

， 上 、 ， 且
 ， 人 ， 制 传 ， ， 不
 ， 充分 传 中 ， 免 划伤 击伤。

() 、
 : , 也 不 ,
 传 , 、 、 ,
 充分 与 、 与 之 , 免
 下 伤。 , 内 充, 不 ,
 充 , 。

: , 入冷 , 传
 传 。
 、 会产 , 产 “ 净 ”
 。

()
 , 、 、 , 且 ,
 一 传 , 二 传 。

()
 , , 人 上下 , 作人 上
 削, 削 人 丸传 上;
 、中、 削 削, 削 不允 、 。 中
 冷 , 冷 为 。 作业为 作业, 产 , 作
 人 佩 个人 。

() 丸
 丸 , , 上、下 ,
 人 上下 , 丸 , 丸 与传 ,
 丸 入 传 , 充分 丸 出入 与传 , 出
 。 丸 专 丸 内 , ,
 体 冲 。

() 伤
 光 伤 , 伤 为 光 , 。

() 、
 、 , 传 分 ,
 , 刷 作 , , 。

， 内 ， ， 、 “
催 ” ， 。

()分 、
分 ， 且 ， 位 ，
分 ， 人 储 位 ， 分 中不 伤
。 分 入 。

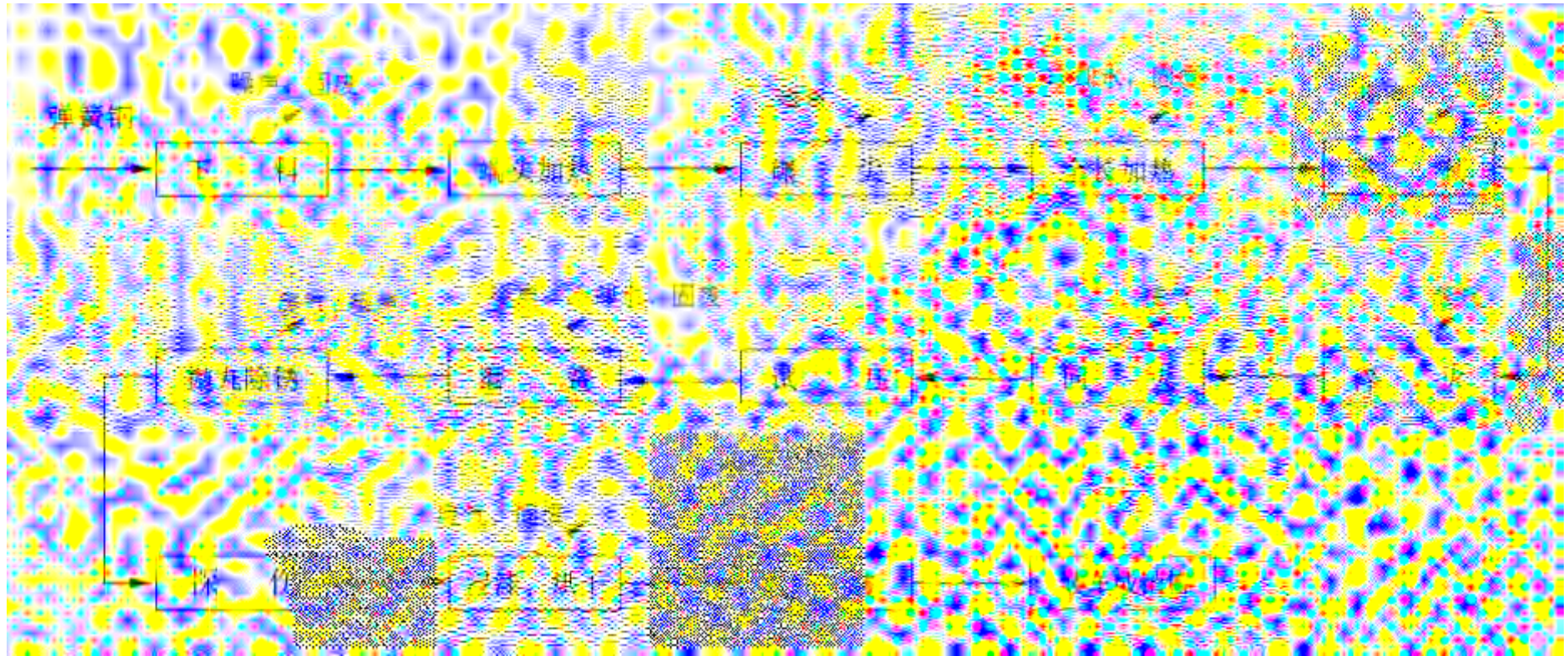

中 产 产

分

制, 人 不 人 为 人, 为 个, 作
, 住 。

() 分

主 为 , 产 主 为 人
内产 。

人 人 , 则 下 公
个 人 产 。

$$Q_s = k \cdot q$$

中: Q_s 人 (人);

k (~), ;

q_l 人 (人)。

人 不 , 入 ,
不 。 主 人 、 产
便 , 主 。

分

()	~				

, 以 位 供 分 , 作业
人 为 人 。 估 , 产 共 , 个 共产 。
估 。

人 估

	人			产	产	产
	人	个	人			

() 分

主 为 、 、 产
, 使 、 产 , 以
中产 。

①

于 , 、 产 , 主 为 、

中会产 ， ， 为 。

②

，使 ， 会 一
、 以 全 ，其 ，且 。

③

产 ， 于产 ，且 ，
其不 到 准。

() 分

主 于 ， ，
主 下 。

		()	
		~	修
		~	修
		~	修

() 分

产 体 为 人 。

①

分 ， 人 人 ， 人 产
，则 为 。

②

会产 ， 主 、 、
， 为 。

、
产 《 产 册》(公
)中《 ， 业 册》中产 ，
产 以 、 二 ， 剂、 产 以
，产 下：

《 ， 业 册》 ()

产						位	产		()	值 公	
件	(件)、 (件)、 (件)、 、其	丸、 、				业					
							克				() () ()
件		体 ()				业					
							产 克				净 () ()
							克		净		净 () 净 ()
件						业					
							克		催		净 () () () 净

											())
						业					
							克		催		净 () () 净 () ())

() 、
 《 产 册》(公)中
 《 , 业 册》, 、 中 产 为
 , ()产 为 , 、
 为 , 产 , 使 为 , 、
 为 × , 。 产 为 , 产
 为 ; ()产 为 , 产 为 ; ()
)产 为 , 产 为 , 、
 净 , 净 净 , 则 、
 中 为 , 为 ,
 为 。

() 丸

①

《 产 册》(公)中
 《 , 业 册》, 丸 产 为 ,
 , 丸 为 , 产 , 使 为 ,
 , 丸 为 × , ()产 为 , 产 为
 , 产 为 ; () 产 为 , 产
 为 , 丸 冲
 , , 冲 , 则
 为 , 为 ; 为 ,
 为 。

②

丸产 为 内 , 为
 , 为 。

() 、

产 以 、 二 , 剂产 以
 。 使 为 , 《 产
 册》(公)中《 , 业 册》,
 产 为 , (主 为 、 、 二)

产 为 ，其中 产 为 ， 产 为 ，二 产 为 ；
 产 为 ， (主 为 、 、二
) 产 为 ， 产 为 ， 产 为 ，二 产 为
 。 剂使 为 ， 中， 件上，其余
 全 ， 中，余 全 ， 以 ， ，
 产 为 。

上， 中 产 为 ， 产 为 ，二 产
 为 ， 产 为 。

， 一 内 ， 一 “ 催
 ”

产 ， ， ，则 中 产
 为 ， 产 为 ，二 产 为 ，
 产 为 。 产 为 ， 产 ， ，
 为 \times 。 产 为 ， 产 为
 ，二 产 为 ， 产 为 。

“ 催 ” 净 ，则 中
 为 ， 为 ； 为 ，
 为 ；二 为 ， 为 ；
 为 ， 为 。

()

主 产 况 。

产 况

		()		产 ()	产 ()		()	()	
之	丸					“ 冲 ”			
	、						“ 催 ”		
			二						
	、	() ()					“ 净 ”,		
产 (丸 、)									

()

) 产 况

冷 产  , 全 冷
使 , 不 。

) 全 产 况

产  全 主 产 , 其中 产 主 为 修
产 产 产 。

① 产

修 产 : 产 为制 、 () ,
() , 制 () , 制 () ,
体冲 () 。其中, 制 、 件 专 与
、制 、制 公 中

《 准》 () 中三 准 云 二

准 与 体冲 一 入 下 , 入 云 二 。

() 、 ()

() 于 、 。
 产 : 产 , 全 冷 冷
 () , 冷 使 , 不 。 ,
 产 全 冷 冷 产 为 **3.79** , 使 , 不 。

②

全 产 为 , 到《
 准》() 中三 准 云 二 准 入
 入 云 二 。

()

主 、 况 。

一 位: ()

				位		
					减 、	
	丸				减 、	
					减 、	
					减 、	
	伤				减 、	
					减 、	
	分				减 、	
	切				减 、	
	传				减 、	
					减 、	

() 体

主 、 、 、 、 。

①

丸 冲 , 冲
 为 , 冲

修 会产 。 产 为 ， 《 》() 于 ， 别为 “ ” ， 于 内于 储 ， 位 保 公 。

④

使 ， 产 为 ， 《 》() ， 为 ， 别为： ， 代 为： ， ， 位 保 公 。

⑤

、 会使 ， 会产 一 ， 产 ， 《 》() 、 于 ， 别为 “ ” ， 分 于 储 ， 位 公 。

主 体 产 利 下 。

产 利 一

			产 ()	临 储	利
一 业		丸			体
		下 、 全			体
		净 、			位
		修			保 公
		、			位 公

分 ， 其 ， 。

		位	产	削 减	
、			×		×
丸 ()			×		×
、 ()			×		×
	二				
、					
值为 ()					

全 分

产 产 况, 全 全 产

况 下:

全 产 况

			位	产	削减	
体						
		二				
		二				
		二				
		二				
		二				

			位	产	削减		
		二					
事业							
		二					
		二					

主 产 ， 产 为制 、 ，
 ， 制 ， 制 ， ， 体冲 。 全
 为 。 ， 全 不
 。
 制 、 件 专 与 、 制 、
 制 公 中 《 准 》
 () 中三 准 云 二 准 与 体冲
 一 入 下 ， 入 云 二 。
 入 下 ， 入 云 二 。 ，
 于 、
 ； 全 冷 冷 使 ， 不 。 产 况 。

全 产 况

		产 ()	产 ()	削 减 ()	()	()
	产					
()	()					
()						
()						
()						
()						
()						
()						
()						
()						
()						
()						
()						
()						
()						
()						
()						
()						
()						
()						
： 入 云 二 。						

主 为 ， 全 下 。

全

产 元			位	()		()
产						
	丸				减 、	,
					减 、	,
下	切				减 、	,
	产				减 、	,
	侧 产				减 、	,
	侧 产				减 、	,
	产				减 、	,
	人 产				减 、	,
	人 产				减 、	,
	产				减 、	,
	下侧 产				减 、	,
	中				减 、	,
	中 产				减 、	,
		侧 专				减 、
					减 、	,
					减 、	,
					减 、	,
中					减 、	,
					减 、	,
					减 、	,
					减 、	,
					减 、	,
产						
下					减 、	,
	切				减 、	,
	切				减 、	,
					减 、	,
					减 、	,

					减 、	,
					减 、	,
					减 、	,
					减 、	,
	交 丸				减 、	,
	丸				减 、	,
					减 、	,
	全 丸				减 、	,
					减 、	,
					减 、	,
修						
	冲				减 、	,
					减 、	,
	丸				减 、	,
	交 、制 丸				减 、	,
	丸				减 、	,
	制 丸				减 、	,
	件 丸				减 、	,
					减 、	,
					减 、	,
					减 、	,
	件 作业				减 、	,
	交 制				减 、	,
					减 、	,
	侧				减 、	,
	制				减 、	,
	制				减 、	,
	制				减 、	,
					减 、	,
	专				减 、	,
	伤仪				减 、	,
					减 、	,
					减 、	,
					减 、	,

					减 、	,
	光 伤				减 、	,
	位				减 、	,
					减 、	,
	冲				减 、	,
					减 、	,
					减 、	,
	修				减 、	,
					减 、	,
	丸				减 、	,
					减 、	,
					减 、	,
	伤				减 、	,
					减 、	,
	分				减 、	,
	切				减 、	,
	传				减 、	,
					减 、	,

体

全 体 、一 (、 、 、)、 (、 乳 、 、 、 、)。产 下 。

全 体 产 、 利 、 一

别



三 位:

				产	削 减		以 代 削 减	减
体								
		二						
		二						

			产	削	以 代 削	减	减
		二					
		二					
事业							

			产	削	以 代 削	减	减
		二					
		二					
体	一						
	乳						

与 价

况

位

位于 中 云 东 ， 于全 东
 。 东 ~ ， ~ 之 ， ， 其中
 。

云 中 ， 修 ， 东、 与乌 ， 东 与云
 ， 与 ， 一 与 ， ，
 位 分 。 东 为 ， 为 ， ，
 ， 全 业 之一。

中 公 位于 云 东 ， 位 东 ： ， ： ，
 中 ， ， 云 ， 乡
 ， 从 ， 东 ，
 专 ， 公 从 侧 ，
 交 分 便。

位

云 ， 主 以 丘 为主。
 以 低中 ， ， 。 主 为
 从 。

保 内 伏 ， 以 为主，主 分 乡
 东 、 养 ， 。 丘 ， 其中 侧为 ，
 交 到一 。 个 使 临一 件 制。
 万《中 划 》（ ）， 保
 于 ， 值 于 ，

为 ， 于 。 ， 保 内 、 、 ， 。

候、

云 于亚 候 ，冷 交 ， 候 ， ，冬 严 ， 候 。 云 ， 价 ， (七) ， 冷 (一) ， () ， 低 ° () ， 低 () ， () 。 ， ， 为 。 。 ， 为 ， () ， 为 () 。 () ， () ， () 。 中 ， 。 ， 主 、冬 主 、全 以 为主， 、 、低 、冰 倒 。

云 乌 ， 位于为乌 上 ， 侧为 三 。 位于 侧， 三 。 ， 主 为 东 侧 其 入 三 ， 以 侧 。

()

为 体，为三 ， ， ， 于 ， ， 入三 。

()

划 入三 ， 二 ， 三 一 ， 于 ， 、 、 ，于 入三 。 全 ， ， 亿 ， 。

() 三

为 中下 ， 于 云 乡 ，于乌 入 ， ， 。其中，三 下 以上

， ， ， ， 上 中
； 下 以下 为三 ， ， ，
。

()

位于 云 乡东 ， 于 ， 于 ， 为
中 保 ， 于 保 ， 人 以《人
关于 井 个 中 保 》(函())
) 准 。 保 以 为中 ， 划分为一 保
、 二 保 准保 。 ， 其中 ，
， 三 两个 。 为 ，
作为 保 ， 供 为 万³ 。



作为 ， 供 。
全 位于 准保 内， 二 保
， 一 保 ， 三 与 于
准保 。 《 划() 》，
、 三 划分为《 准》() 体。
， 与 中 保 位
关 。

况

()

上出 从 到 主 、 三 、 、 。
主 为 云 、 、 云 、 、 云 。 主 分 于
、 、 低 ， 、 ， 、 冲 ，
。

		位		()
三 ()	中	()	云 、 、 、	
		()	与 互	
		()	、 云	

()

从 上 ， 位 准 义
 ， 分别 凹 、 东 凹 、 中 ，
 位于 中 东 。
 于 中 ， 使 ，
 列， 分为 。

()

内出 到 主 为 ()；三 中 ()、三
 中 ()、三 下 ()， 主 分 ，
 内 ， 分为 中 、
 :

) 中

①三 下 ()：为 、 云 。 于不
 份，出 ， 为 东 ，
 ， 中 为 出 。

②三 中 ()： 中 ， 与下伏 ，
 。 出 于 侧 ， 中 ，
 为主， ， 中 。

)

①三 中 ()： ， 与下伏
 ， 。 于与 出 ， ， 下
 主 于 中， 体 ， 与其上下 具
 。 主 ， 为 。

)

()： 内 分 于 两 、 内， 、 、
 、 ， 与下伏 不 ， 。

()

出 不 ， 不 。
 为主。 、 :

)

： 串 ， 其分 出一
 。 出 位 分 ，

东 ， 其分 与 一 。 一 主

。

) : 分 况,

上 ， 位 中, ，

些 为 下 ， 中 下

利位 出 ， ； 互 ， 且

具 一 ， 些 一 使 为 下 ， 一

也使 为 下 。 也 为 。

() 主

内为 ， 倾 、 倾 ， 上 ，

以 东 为主:

内 两 ， 一 为倾 °、倾 °， 一 为倾 °、倾

。 一 于 ， 为 下 中

， 下 一 ， 久 久之便会

。 为 制 ，

下 具 上 制作 ， 也为 下 主 储 。

东侧 中 冲 为 一 ，

伸 ； 一 冲 ， 东

， 一个 ()。

() 下 、 、

)

①

以 出 使 为 下 主

。 ， 入 下， 下 ， 全 内

； 元 为 。

②

入 下 ， 下 到 倾

， 到 。分 、 以 为主， 以

为主。

③

内 低 以 中 ,
两 。

)

主 分 于 低 , 为冲 , 位于 低侵 准 上,
与 关 , 也 , 与冲 切。其 为 上 分
, 主 以 , 下

。

。

(: 万)

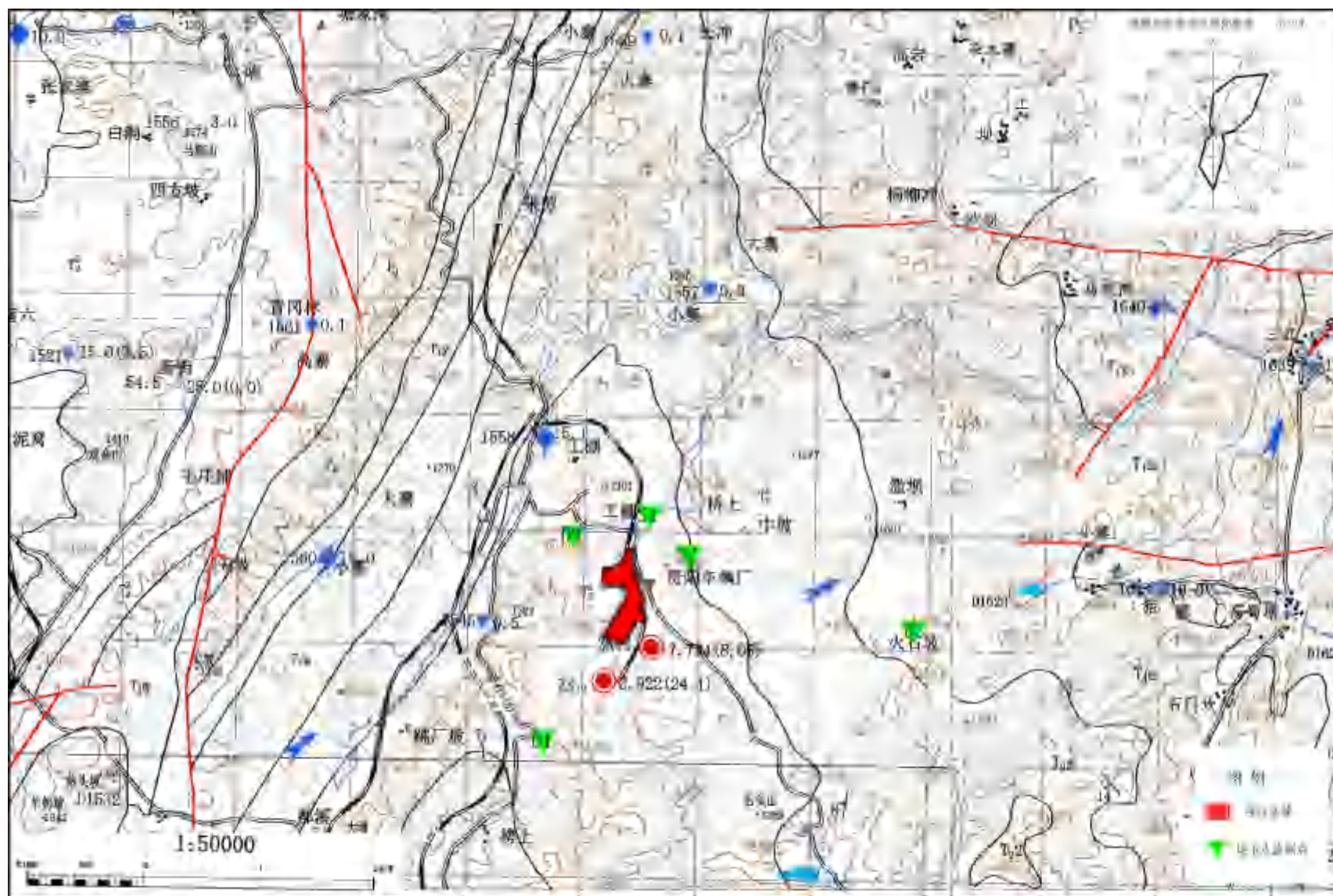

(: 万)

() 下 保

， 内 其他 下 。
价 内分 中 (东侧)、 (东 侧)、
(侧)、 (东侧)、 乡 (侧) 。

①中 : 位于 下 下 东侧 , ;

② : 位于 下 下 东 侧 , ;

③ : 位于 下 上 侧 , ;

④ : 位于 下 东侧 , ;

⑤ 乡 : 位于 下 侧 , 。

、 、

()

内 主 为 。 中 、 , 作 ,
, 全 , 作, 一 列农 , 分 ,
低, 不 , , 于偏 ,
为 。

()

内主 两 、 、 、 乳 。 主 、 、
; 两 主 、 、 ; 主 乌 、 、 ;
主 、 、 、 、 ; 乳 主 兔、 、 、
。 , 众 。

， 价 内 保 。仅 、
、 、 以 , 其中 于列入《 保
》 。

()

云 亚 候 , 具 件, 于人
, 保 下 不 , 乡 亚 、
。 为 人 , 主 ()、
(光) 从 以 人 代。

人 主 : ①以 ()为主 一 二 ; ②以 ()
为主 一 二 。

人 。 、 、农 ,
从 从分 为 。 主 ; 主 以 、 、 为
主: 农 主 以 、 、 、 为主, 个 ,
,
况, 价 内 、 保
分 。

与 价

价 体 其

() 体
位于 云 , 、三 、
保 二 保 准保 《 准》 ()
准, 保 一 保 《 准》
() II 准。

() 与 关
位于 东 侧 , 入 于 东 侧
入三 。 东 , 入三 。

()
价 《 保 制 划 书》中 三
价, 为
, 于三 之内, 且 价 ,
, , 则 。 了
、三 了 价 况,
, 具体 。

况

		位	
	三	入	、 、 、 、 、
		入	、 、 、 、 、
		三 下 ()	、 、 、 、 、
		下	、 、 、 、 、 、 、 剂、 、

()

为 ， ， 。

() 价

与 ， 价。 $S_{i,j}$

值 ， 价 。

)

$$S_{i,j} = c_{i,j} / c_{s,i}$$

中: $S_{i,j}$ 价

;

$c_{i,j}$ 价 值 (位:) ;

$c_{s,i}$ 价 价 准 值 (位:) 。

) 值 价公

， (—) (—) ($pH_j \leq 7.0$)

$$S_{pH,j} = (pH_j - 7.0) / (pH_{su} - 7.0) \quad (pH_j > 7.0)$$

中: $S_{pH,j}$ 准 ;

pH_j 值;

pH_{sd} 价 准中 下 值;

pH_{su} 价 准中 上 值。

准 $>$ ， 体 了 准， 不

体 。

() 价

价 。

分 : 下 三 体 ，

到《 准》 () 准

	值												
	准 值												
	准												
	倍												
:	为《	准》	()	三	准。	出	低于	低于	出	。		

下 与 价

价 下 体 其

下 为 ， 下 《 下 准》
 () 准。
 ， 内 其他 下 ，
 但 下 价 内分 分 下 出 ，主 为中 (东侧
)、 (东侧)、 (侧)、
 (东侧)、 乡 (侧) ， ，以上
 。

下

()

价 《中 公 书》()
)中 、 乡 、 共 个 下 出 了
 ， 为 ， 于三 之内，
 则 。 ， 价 凯乐 公
 井 下 出 ， 为 。
 下 价 为三 ， 《 价 则 下 》
 ()中 ，三 价 不 于 个， 价 个
 位 下 则 。 ，具体 。

下

		位		出 位	
		出		上 出	《中 公
	乡	出	、 、 体、	侧出	
		出	、 、 、 、 亚 、 、 、 、 、 、 、 、 、 、 (六 价)、 、 、	侧出	书》 () 中
	井	出	、 、 、 亚 、 、 、 、 、 、 六价 、 、 、 、 、 、 、 、 体、 、 、 、 、 、 、	下 出	价

()

分 保 《 分 》 ()、
《 准 》 ()。

()

价 《中 公 书》()
) 中 ， 公 ，
为 ， ， 、 。

价 凯乐 公 充 下 ，
为 ， ， 。

() 下 价

与 ， 价。
值 ， 价 。

①

$$S_{ij} = \frac{c_{ij}}{c_{si}}$$

中: $S_{i,j}$ 价 ;
 $C_{i,j}$ 价 值 (位:) ;
 $C_{s,i}$ 价 价 准 值 (位:) 。

② 值 价公

$$S_{pH,j} \quad (\quad - \quad) \quad (\quad - \quad) \quad (\quad pH_j \leq 7.0 \quad)$$

$$S_{pH,j} = (pH_j - 7.0) / (pH_{su} - 7.0) \quad (\quad pH_j > 7.0 \quad)$$

中: $S_{pH,j}$ 准 ;

pH_j 值;

pH_{sd} 价 准中 下 值;

pH_{su} 价 准中 上 值。

准 $>$, 体 了 准, 不

体 。

() 价

价 , 分 : 、

乡 个 下 , 其余

S_{ij} 于 ; 井 S_{ij} 于 ; 体上

下 , 乡 个

其余 到《 下 准》 ()

准 , 主 为: 到人 , 入

。

()	准值												
	准												
	倍												
	值												
(乡)	准值												
	准												
	倍												
	值												
()	准值												
	准												
	倍												
	值												
: 出 低于 出 。													

充 下 价 位:

				体								()
(井)												<
	值											
	准值	~										
	准											
	倍											
	()	亚							六价			
(井)												
	值											
	准值											
	准											
	倍											
: 出 低于 出 。												

与 价

划

为二 ， 《 准》
 () 修 中 二 准。

() 判
) 云

云 ，其 了 云
 全 ，其 《 准》 () 《
 价 ()》 () 关 ， 了二 ()、
 二 ()、一 ()、 ()、 入 ()
 () 云 价 。

云 价 ()

	价	(μ)	准值(μ)		况
	分位				
	分位				
	分位				
	分位				
	分位				

价 ， 云 六 、 分位
 分位 《 准》

() 修 二 准。

) 乌

乌 ，其 了 乌
 全 ，其 《 准》 () 《

价 ()》() 关 , 了二 ()、
二 ()、一 ()、 ()、 入 ()
() 。 乌 价 。

乌 价 ()

	价	(μ)	准值(μ)		况
	分位				
	分位				
	分位				
	分位				
	分位				

价 , 乌 六 、 分位

分位 《 准》

() 修 二 准。

() 充

①

价 侧 (主 下)

了 个 位, 为 、 二 、 ,

为 。

。

其他 充 位 信

					位	
			、 、 二 、		侧	
()						
: 、 、 二 、 值。						

()

分 《 》 《 分 》 中

。

()

凯乐 公 司 ， 为
， 。 值为 个 值。

() 价

①

公 为：

$$P_i = \frac{C_i}{C_{oi}} \times$$

中： P_i —— 个 ， ；

C_i —— 估 出 个 ， μ ；

C_{oi} —— 个 准， μ 。一 中

二 值。 准中 ， 使 则

中 价 值。 仅 值、

值 值 ， 分别 倍、 倍、 倍 为

值。

②

i 倍 公 为：

$$B_i = (C_i - S_i) S_i$$

中： B_i —— i 倍 ；

C_i —— i 值；

S_i —— i 值 准。

() 价

件 ， 价 。

充

位			价 准 (μ)	(μ)			况
()							
	二						

价 ， 、 二 出， 《

价 则 则》() 中 其他
 值, 《 准 》()
 值, 。

价

() 价 划
 位于 云 , 《 划》()
 ,) , 于 划中划 (保
 乌 业) , 为 , 内 《 准》
 () 中 准, () 《 准》
 () 中 准, 《 准》()
 中 准。

() 价 内
 内主 、 儿 云八中
 , 人, 儿 儿 人, 人;
 云八中 人, 人; ()
) 之 () 内 ,
 为 , ,
 内 。

价 公 价 个
 个 为 况,
 为 、 , 具体 位
 。

位 ()

	位		况		
			位: ()	准	况
	侧			:	() ()
	东侧				
	侧				
	侧				
	侧				

位 ()

	位		况		
			位: ()	准	况
	东侧			:	() ()
	侧				
	侧				
	侧				
	侧				

中 况 以 出,

、 值 到《 准》()中
 准, 侧 到《 准》()中
 准。

价

价

中 公 内 , 不 , 不
 , 于一 , 《 价 则
 》() , 位于 (久) 内 业 , 做
 分 , 价 伸 内。

价

()

位于 东 ， 云 乌 ， 划中，
于中 亚 内 中丘
亚 。

《 划》()， 划分为 个一
个二 ， 个三 。 体上分为 丘 养农
、中 丘 农 保 低 丘
农业 ， 位于 农业 。 以 保
农业为主。

() 价 内

于 中亚 亚 一一
一一 () 中 交 与 一 ()
交 。 中，
、 、 分 ，
分 刺 丛 。
况， 于 ， 于低 丘 ，
为 ， 为 价 内分 。 不
丘上， 分 。以 为主 价 内分
也 为 。 从 丛 为 ，
优 、 、 从 。 于 人为
为 ， 价 内 主 为 、
农 以 。
其中 内 主 为 乔 乔 一体 ，主 、
以 。 农 主 为以 、 ()为主
以 、 ()为主 作 ； 主 为以 、 为主
以 以 、 、 为主 丛 以 、 为主 丛 。
况， 价 内 、 保
分 。

() 价 内
, 于 , 也 到 , 价
仅 , 《中 人 共 保 ()》、《
保 ()》 《 保 》, 价
内 保 。仅 、 、 、 以
, 其中 于列入《 保 》 。

价

《 价 则 ()》(), 于制
业 业 别中 制 、 制 、 制 其他 制 中 使
(、) 别, , 内 ,
, 为中 ,
, 为 , , 价 为一 价,
一 价 价 为 内全 伸
。

主

价 内 分 主 为 , 价 内 为 一。
于 亚 候 件下 。
作 中, 到 , 作 , ,
全 。
信 中中 分 ,
分 况, 。

利 况

()
《 价 则 》(), 保
主 为 , 具体 , 。

保 一

保	保	保	准
	、 、 保	伸	《 准()》()、《 农 准()》 ()

() 分

， 价 内 分 主 为 ， 价 内 为 一。

()

《 价 则 () 》 () 内 ， 价 《中 公 书》 () 中 () 内 ， 。

	()			
		中	中	
	其他	其他	其他	其他
	交			
	位			

《全 二 》 ， 。

主

	具体内
	、
主	为 、 。 体 ， 为 。 体 ， 为 ， 。 ， ， 交 ， 于 ， ， 。 ， 全 ， ， 。
产	体 ， 一 不 ， 偏 。 。一 ， 体 些 ， 三 、 三 、 ， ， 产 也 ， 利于 业 。 体 、 ， 则以 业为主，以 为主， ， 保 ， 。

别

别 、 。

与

不				
			入	其他
	<input checked="" type="checkbox"/>	<input checked="" type="checkbox"/>	<input checked="" type="checkbox"/>	

别

			全		
	产		、 、 、二	、 、 、二	、事
	产		、 、 、 、 ()	()	事
	产	入	()	()	事

()

价 《中 公 书》()中 (云八中)、 ()、 (侧)、 (侧) ， 上 位 位于 ， 为

， ， 价
内 充 个 位， : 内 个 、 个 ；
《 价 则 () 》 () 中一
价 。

《 农 准 () 》 ()

: 、 、 、 、 、 、 、 、 。

《 准 () 》 ()

: 、 、 (六价)、 、 、 、 、 、 仿、 、 、
二 乙 、 , 二 乙 、 , 二 乙 、 二 乙 、 二 乙 、 二
、 , 二 丙 、 , , , 乙 、 , , , 乙 、 乙 、 , ,
三 乙 、 , , 三 乙 、 三 乙 、 , , 三 丙 、 乙 、 、 、 ,
二 、 , 二 、 乙 、 乙 、 、 二 二 、 二 、
、 、 、 、 、 、 、 、 二 ,
、 , , 、 。

③ : 。

④ 价 : 《 价 则 () 》 ()

, 价。

i 准 :

$$P_i \quad \rho_i \quad S_i$$

中: P_i — 准 ;

ρ_i — 值, ;

S_i — 值, 。

准 > , 了 准, 不

使 。

⑤ 价 。

, 二								
乙								
二								
, , , 乙								
, , 三 丙								
, 二								
, 二								
()								
()								
()								
()								
, ,								
二 ,								

价 (值)

	位	值			值	二 值		值
		A 侧				,		
六价								
乙								
, 二 乙								

二								
， 二 乙								
， 二 乙								
， 二 乙								
仿								
， 二 乙								
， ， 三 乙								
， 二 丙								
三 乙								
， ， 三 乙								
乙								
， ， ， 乙								
乙								
， 二								
乙								
二								
， ， ， 乙								
， ， 三 丙								
， 二								
， 二								
()								
()								
()								
()								

乙								
, 二								
乙								
二								
, , , 乙								
, , 三 丙								
, 二								
, 二								
()								
()								
()								
()								
, ,								
二 ,								

价 (值)

	位	值			值	二		值
		A 侧				,	值	
六价								

乙								
, 二 乙								
二								
, 二 乙								
, 二 乙								
, 二 乙								
仿								
, 二 乙								
, , 三 乙								
, 二 丙								
三 乙								
, , 三 乙								
乙								
, , , 乙								
乙								
, 二								
乙								
二								
, , , 乙								
, , 三 丙								
, 二								
, 二								
()								

()							
()							
()							
， ，							
二 ，							

价 (值)

	位	值			值	二 值		值
		A 侧				.		
六价								
乙								
， 二 乙								
二								
， 二 乙								
， 二 乙								
， 二 乙								
仿								
， 二 乙								
， ， 三 乙								
， 二 丙								
三 乙								
， ， 三 乙								

六价					
乙					
, 二 乙					
二					
, 二 乙					
, 二 乙					
, 二 乙					
仿					
, 二 乙					
, , 三 乙					
, 二 丙					
三 乙					
, , 三 乙					
乙					
, , , 乙					
乙					
, 二					
乙					
二					
, , , 乙					
, , 三 丙					
, 二					
, 二					
()					
()					

()					
()					
, ,					
二 ,					

价 (值)

	位	值		值
		A 侧 ()	二	
六价				
乙				
, 二 乙				
二				
, 二 乙				
, 二 乙				
, 二 乙				
仿				
, 二 乙				
, , 三 乙				
, 二 丙				
三 乙				
, , 三 乙				
乙				
, , , 乙				
乙				

, 二					
乙					
二					
, , , 乙					
, , 三 丙					
, 二					
, 二					
()					
()					
()					
()					
, ,					
二 ,					

价 (值)

	位	值	二 值		值
		云八中	,		
六价		<			
		<			
乙		<			
, 二 乙		<			
二		<			
, 二 乙		<			
, 二 乙		<			

， 二 乙		<			
仿					
， 二 乙		<			
， ， 三 乙		<			
		<			
		<			
， 二 丙		<			
三 乙		<			
， ， 三 乙		<			
		<			
乙		<			
， ， ， 乙		<			
		<			
乙		<			
， 二		<			
乙		<			
二		<			
， ， ， 乙		<			
， ， 三 丙		<			
， 二		<			
， 二		<			
		<			
		<			
		<			
()		<			
		<			
()		<			
()		<			
()		<			
， ，		<			
二 ，		<			

价 (值)

	位	值	二	值	值
		云八中	，		

六价		<			
		<			
乙		<			
, 二 乙		<			
二		<			
, 二 乙		<			
, 二 乙		<			
, 二 乙		<			
仿					
, 二 乙		<			
, , 三 乙		<			
		<			
		<			
, 二 丙		<			
三 乙		<			
, , 三 乙		<			
		<			
乙		<			
, , , 乙		<			
		<			
乙		<			
, 二		<			
乙		<			
二		<			
, , , 乙		<			
, , 三 丙		<			
, 二		<			
, 二		<			
		<			
		<			

		<			
		<			
()		<			
		<			
()		<			
()		<			
()		<			
, ,		<			
二 ,		<			

农 价 (值)

()	值			值
	值	准		

农 价 (值)

()	值			值
	值	准		

, 中 个 , 、 、 中 个

值 《 准 () 》

() 值, 农 、 共 个 值 《

农 准 () 》 () 中农

值。

与 价

与 价

价

产 主 为 人 。 分 ，
 人 产 为 ，主 为 、 、 ，
 内 下 入 云 二 ，
 。

价

《 价 则 》 () ，
 价 为三 ， 不 。

分

分 ， 公 作制 ，且不 ， 产任
 人 ， 不 ； 产 主 为全 冷
 冷 ， 使 ，不 ； 上 ， 产 ，
 不会 、三 以 保 体 。

况

内 、 事 ， 内 产 入
 云 二 入 入三 。

() 价 准

体为 ， 其 入 三 《
 准》 () 准。

()

①

况下， 体 其 入 三 。

价 事 况下 体 。

② : 、 、 、 。

()

①

全 减 全 况下 况下 。

全 减 为:

$$C_o = \frac{c_p Q_p + c_h Q_h}{Q_p + Q_h}$$

中: C_o , ;

C_p 中 , ;

C_h 上 , ;

Q_p , ;

Q_h , 。

②

中 值 。

	()
(值,)	
值 (值,)	
值 (值,)	
值 (值,)	出
值 (值,)	

③

况下

况下, 。

况 一

		()		()	()
产					

④

， 况下（ 事 况），
值 。

况下 值（ ）

		值	值	值	准 值	准	倍	全余	余 全 余	全 余

： 《 价 则 》（ ）， 全余 为 准 。

， 事 况下， 值中仅
《 准》（ ） 准，其余 、
值 值， 值 ， 事 ，
为保 下 三 、 保 ， 事
， 免 下 三 、 保 到 。

下 价

（ ）

下 元内主 关 三 中 、
。

） ； 低 分 ，主 、 ， 不 ，
分 不 ，与下伏 不 ；

）三 中 ； ， 。

（ ）主

） ； 低 分 ，主 、 ， 不 ，
分 不 ，与下伏 不 ； ， ， 。

）三 中 ； 。

为主， 中 。

（ ） 下 、 、 件

)

全 内 下 , 为主
, 下 入 位主 。 下 为
,

)

: 下 中 中 东 。

)

下 、 。 为 下 主 ,
为 下 主 , 主 为 下 。
其 下 。 , 下 主
下 出 。

() 下

下 出 。 下 体 为
东 , 下 了下一 下 东 。

下 利

《 》 , 价 为 中 准保 。
为 保 , 供 , 并 以
为主。 价 内分 个井 , 价 井 分 况 主 保
。

下

不以下 作为供 , 不会 下 下 位 产
, 下 主 下 。 主 入
, 入 下 , 也 内 、 冒、 、
, 下 以 、 产 、 临 下 。

下 价

() 内 下 价
主 为 、 , 不会 下 , 且
中不 下 使 , 人 到《 准》

() 三 准 云 二 准 入 入
云 二 , , 不会 下 产 不 。

() 井

于 人 入 入 云 二

, 中 、 、 、 乡

井 , 为 侧 乡 ,

到 下, 不会 井 不 。



价

() 下 价

。 , ()

了 , ()

事 () 也会 , 且 ,

下 , ,

。

不 , 依 了

, 以上 , 下 。

() 井 价

, 会使 下 下 到 , 下

下 下 下 出 , , 会 下 中 、

到 , , 修,

事 , 做 下 , 免 下 到 。

与 价

分

分 , 主 为 、

产 , 使 、 产

, 以 中产 。

()

于 , 、 产 , ,

为 ，会 一 。 关 分 ，
， 全 况下， 公 ；

$$Q = (V) (W) (P)$$

中： ， ；

， ；

， ；

， ；

下 为一 为 ， 不 ()、不 况下产 。

不 位：

()	()	()	()	()	()	()

， 况下， ， ； 况下，

， 则 。

关 ， (~)， 以

使 产 减 ， 到 ， 到

内。 ， 下 。

()				
()	不			
()	不			

件下， ， ； 况下，

， 。 ， 、 保

， ， ， 。

低 ， ， ，

，《 准》 ()

值 ()。

()

产 、 、 也 ，
 但 不 ， 分 且为 ， 为 。 似
 ， 一 、 二 分别为
 ， 分别为 ， 到 《
 准》() 修 二 准 ， 之 ，
 件 ， 体 ， 。

()

产 ， 主 下产 ，
 ， 分 ， 其 ， 下 。
 《 制 》(作 ： 光 凡)， 于
 作业 ， 一 。 产 ，
 。 作业 人 佩 、 个人 。

分

， 价 内与 关 价 件 企业主
 为 公 (万亩 准 保供 ——
 产)、 业 公 (“ ” 保健 产
) 保 份 公 (保 产出
)， 与 价。
 公 位于 东 侧 ， 主
 (、)、 、 ； 业 公 位于
 侧 ， 主 ； 保 份
 公 位于 侧 ， 主 ； 上
 产， 价 公 值。
 价 内 (万亩 准 保供
 —— 产 、 “ ” 保健 产 、
 保 产出)， 与 关
 ， 。

		万亩 准 保供		—		产		况一					
									()				
		()	()	内 ()	()	(°C)		况					

		万亩 准 保供		—		产		况一					
	中				与				()				
		()	()	()	()	()		况					

“ ” 保健 产 况一

	事			()		
事	丸	丸				
事						
事			二			
事						

候 件

、

() 况

分 云 () , 为东

, , 。 于 ,

。

云 , ,

云 。

云 ()

	值	值出	值
(°C)			
(°C)			
低 (°C)			
()			
()			
()			
()			()
冰			
()、			,
()			
、 ()	,		
(<) ()			

()

①

() , () , 具体 。

云 ()

份												
()												

②

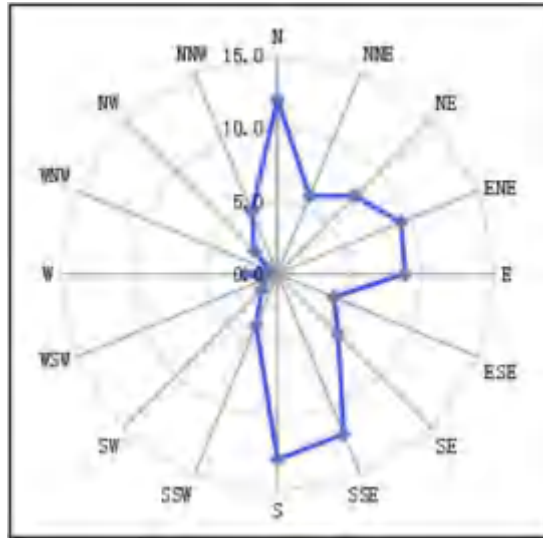

云 ()

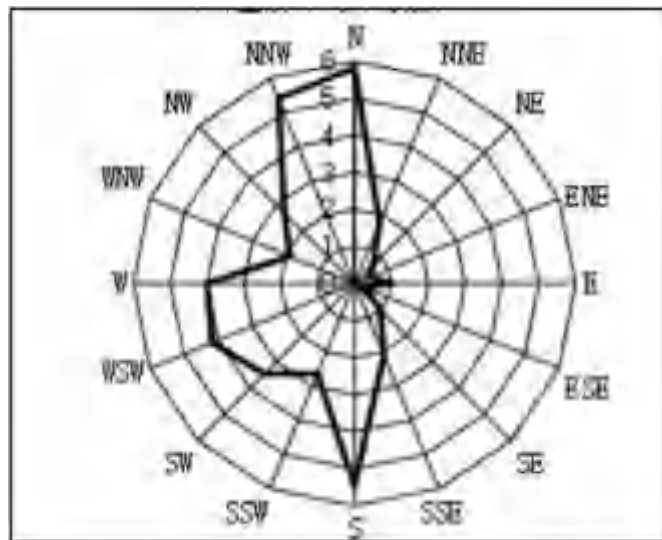

云 ()

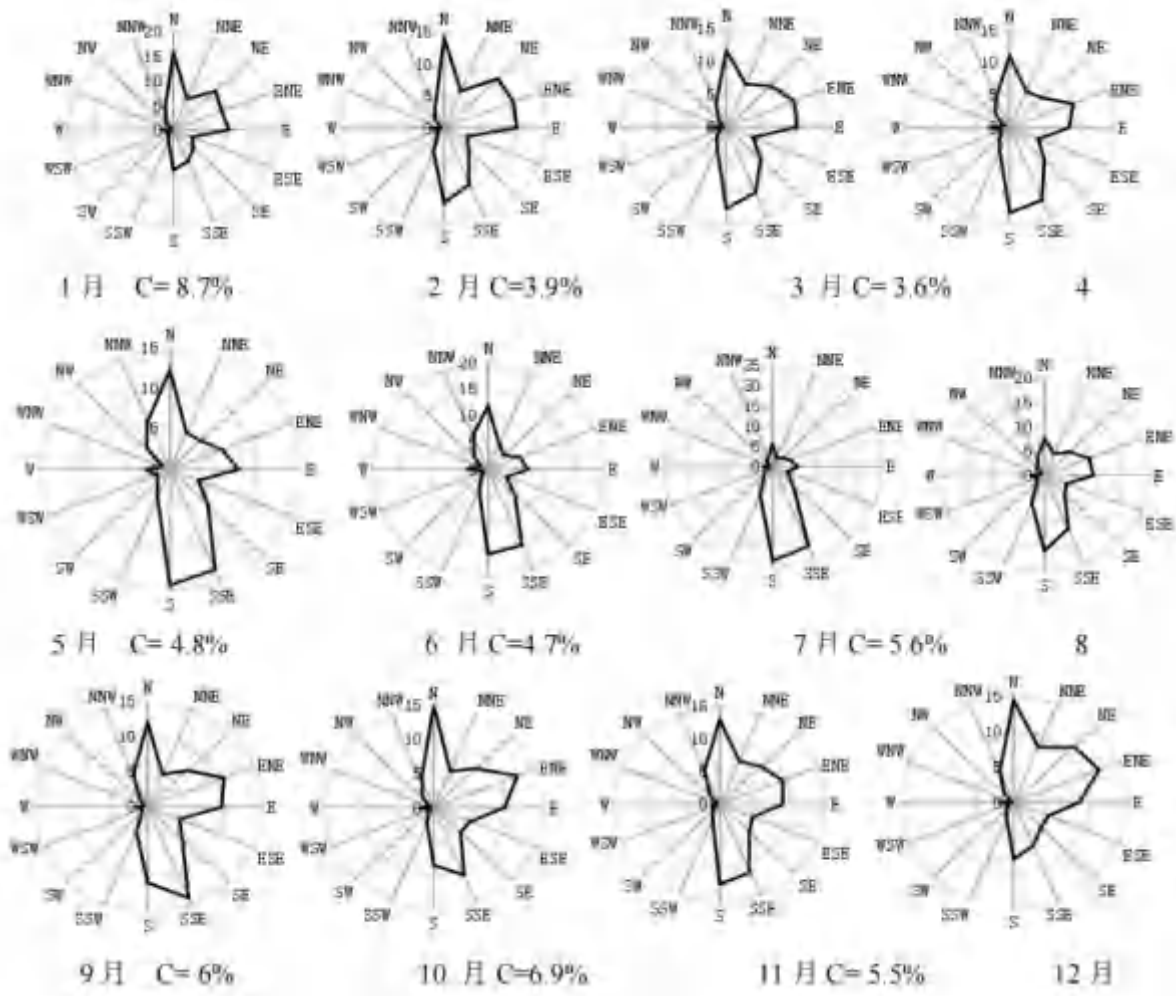

云 ()

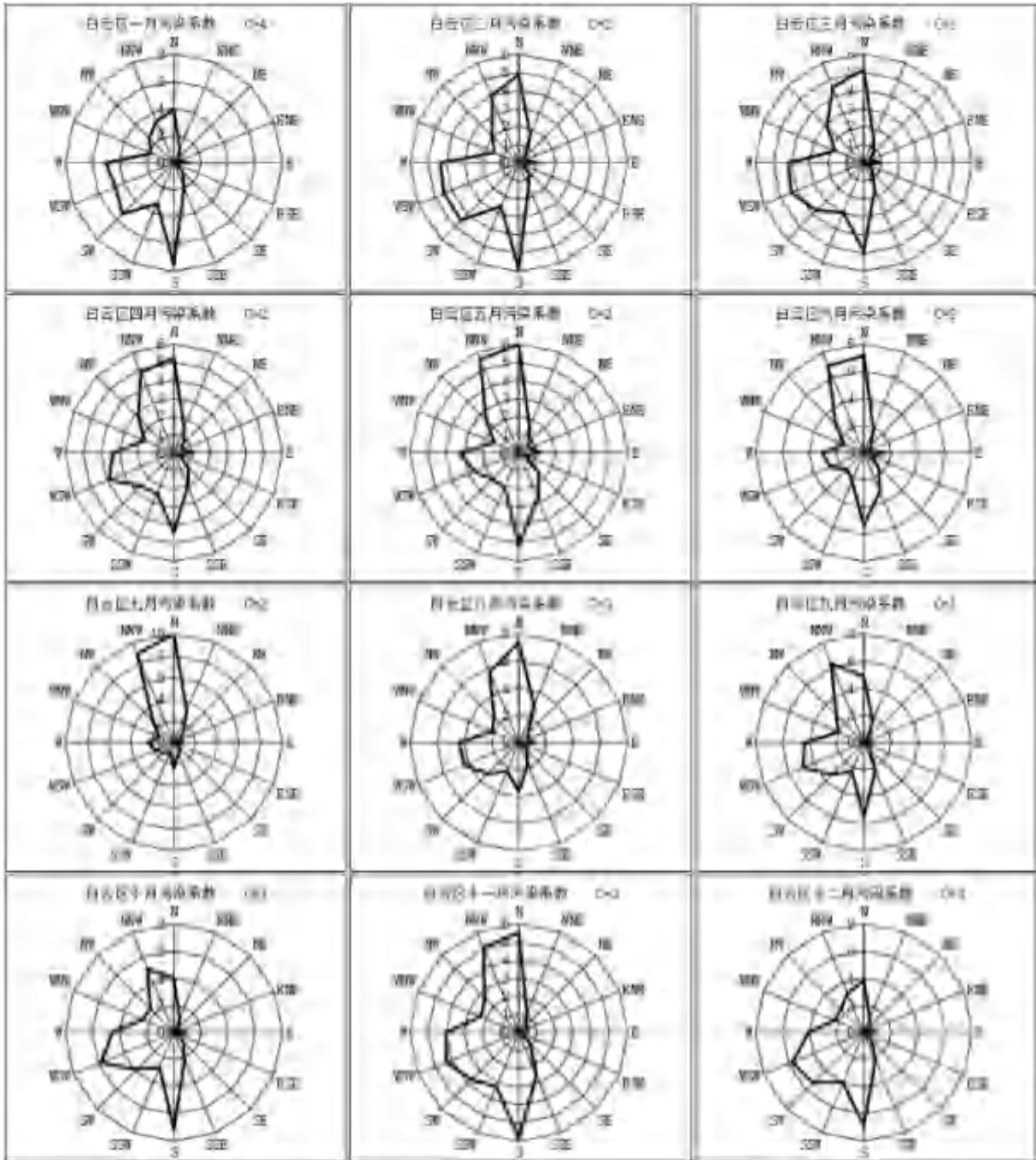

云 ()

，云 主 为 、 ，其中以 为主 到全 % 。

③ 与 分

分 ，云 ，

() ， () ， () 。



云 () (位)

() 分

① 与

云 (°C) ， 低 (°C) ，

出 () ， 低 出 () 。

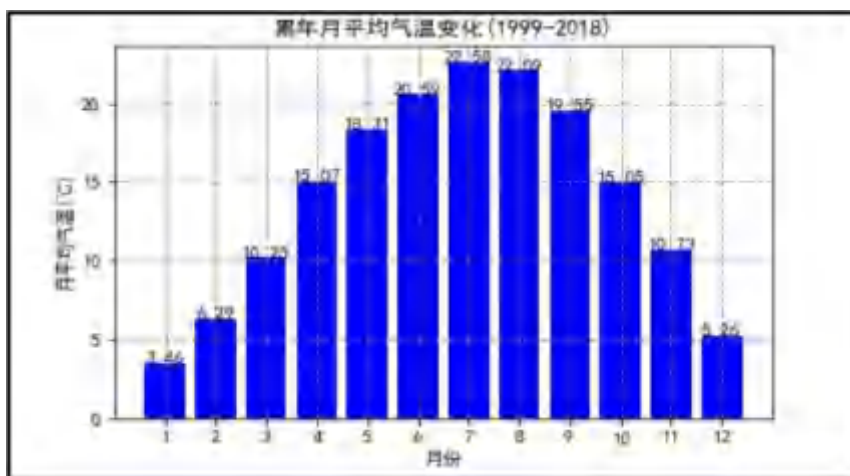

云 ()

② 与 分

云 ， () ，
低 () 。

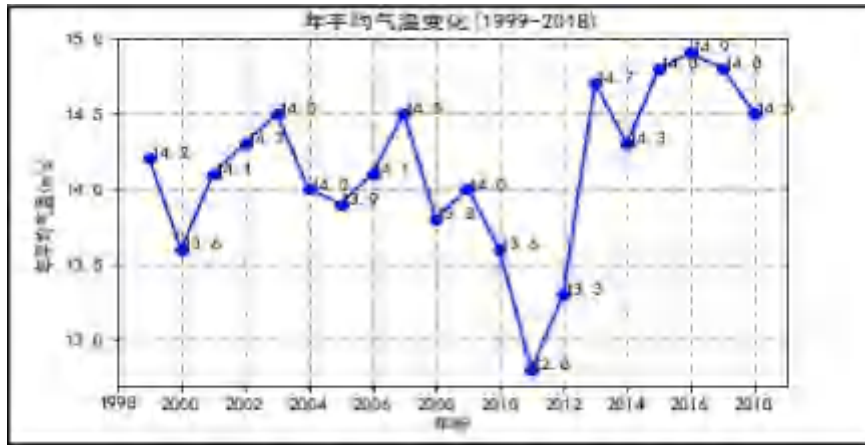

云 () (位 °C)

() 分

① 与 () ， () ，
云 () ，
出 () 。

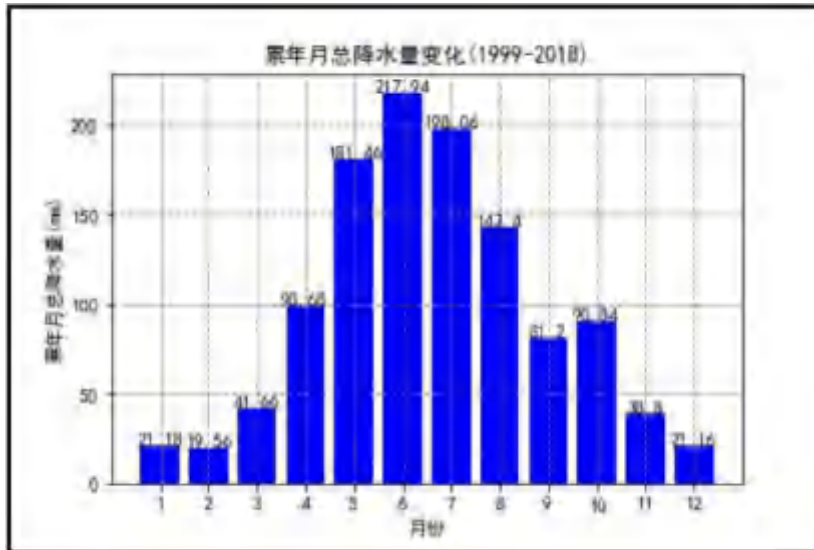

云 ()

② 与 分

云 ，
() ， () 。

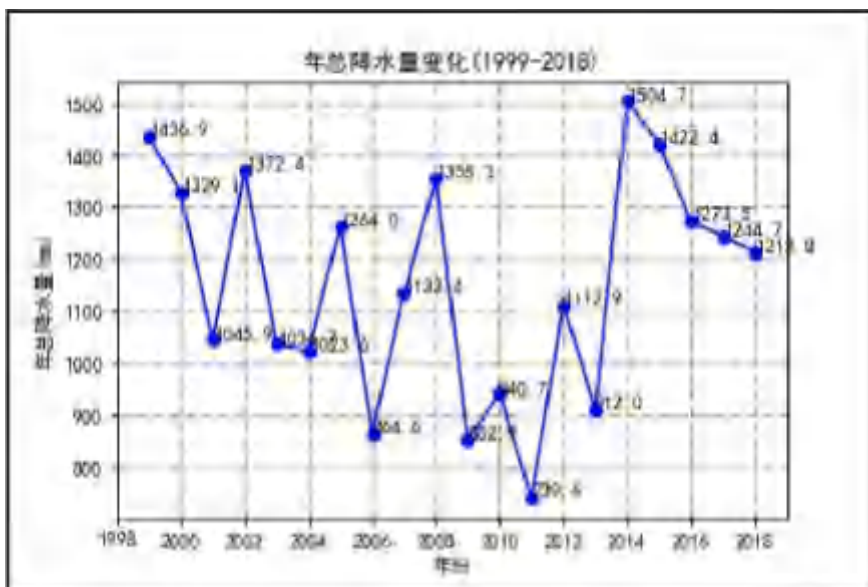

云 ()

() 分

①

云 () , () 。

。

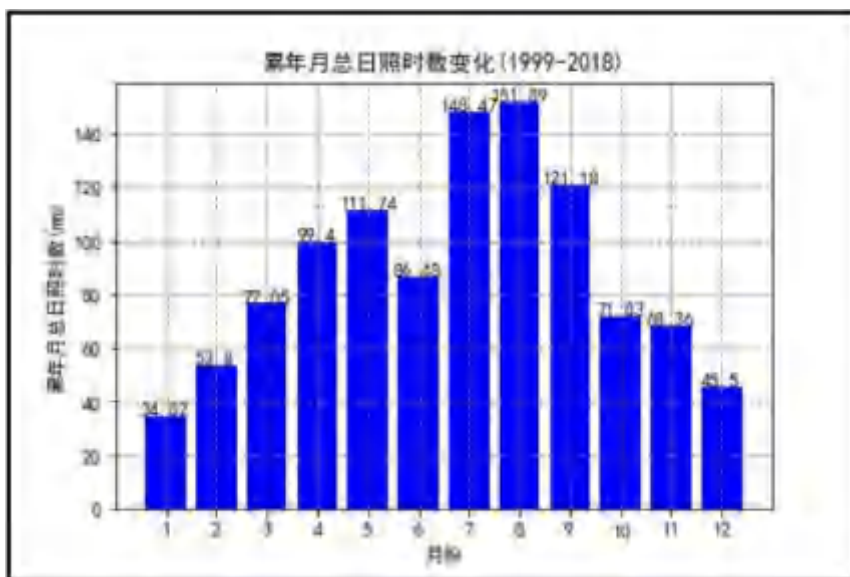

云 ()

② 与 分

云 上 , 上 ,

() , () 。

。

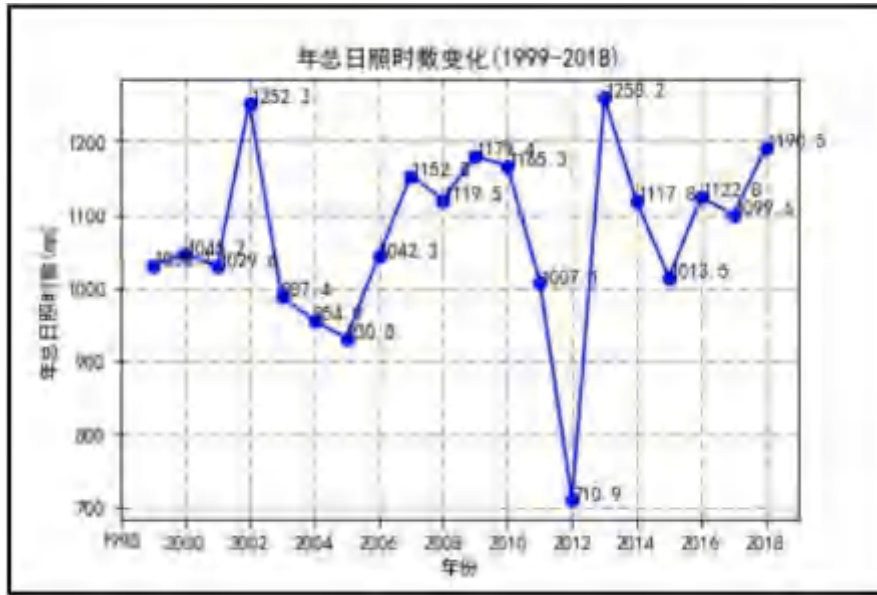

云 ()

() 分

① 分

云 (), ()。

。

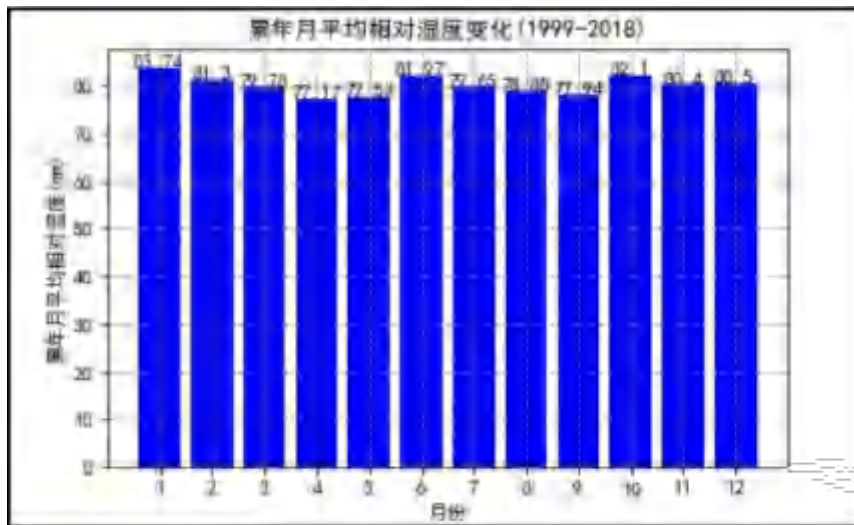

云 ()

② 与 分

云 ,

(), ()。

。

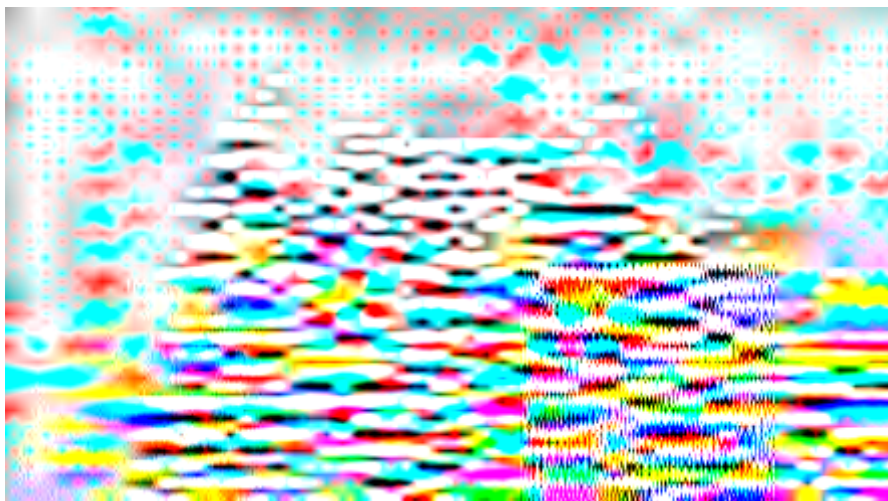

云 ()

() 价 准

、 、 、代
 ， 价 作为 价 准 。
 价 准 云 。
)

修 分 ， 价 况
 。

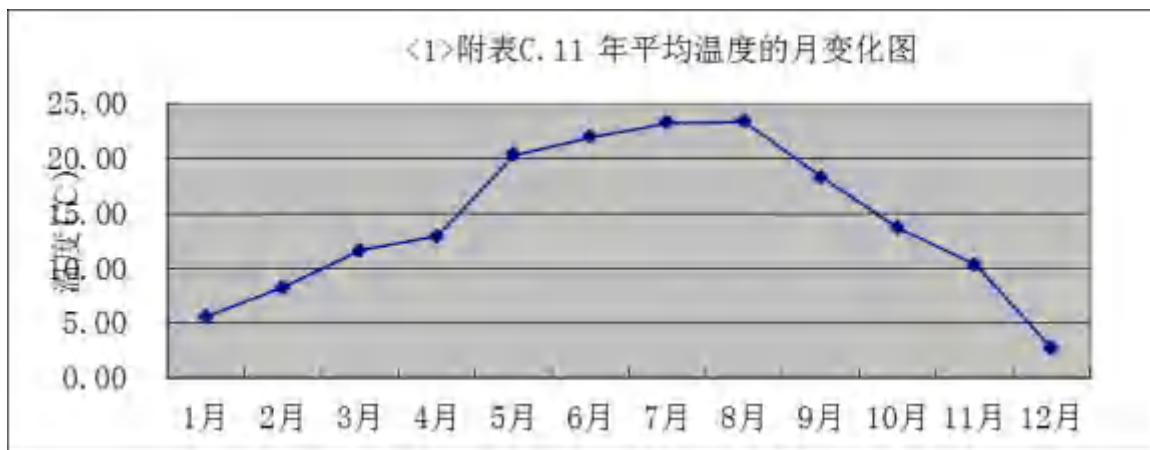

价

份												
°C												

)

①

价 了 云 ， 云

， 出 ，全
 个 位 中 之 > ， 《 价 则
 》 () ， 主 为 。从
 : 以 为主 ， 为 ， 为 ； 以
 为主 ， 为 ， 为 ； 以 为主 ，
 为 ， 为 ； 冬 以 为主 ， 为 ，
 为 。

云 分 ， 、
 、 、
 价 。

1

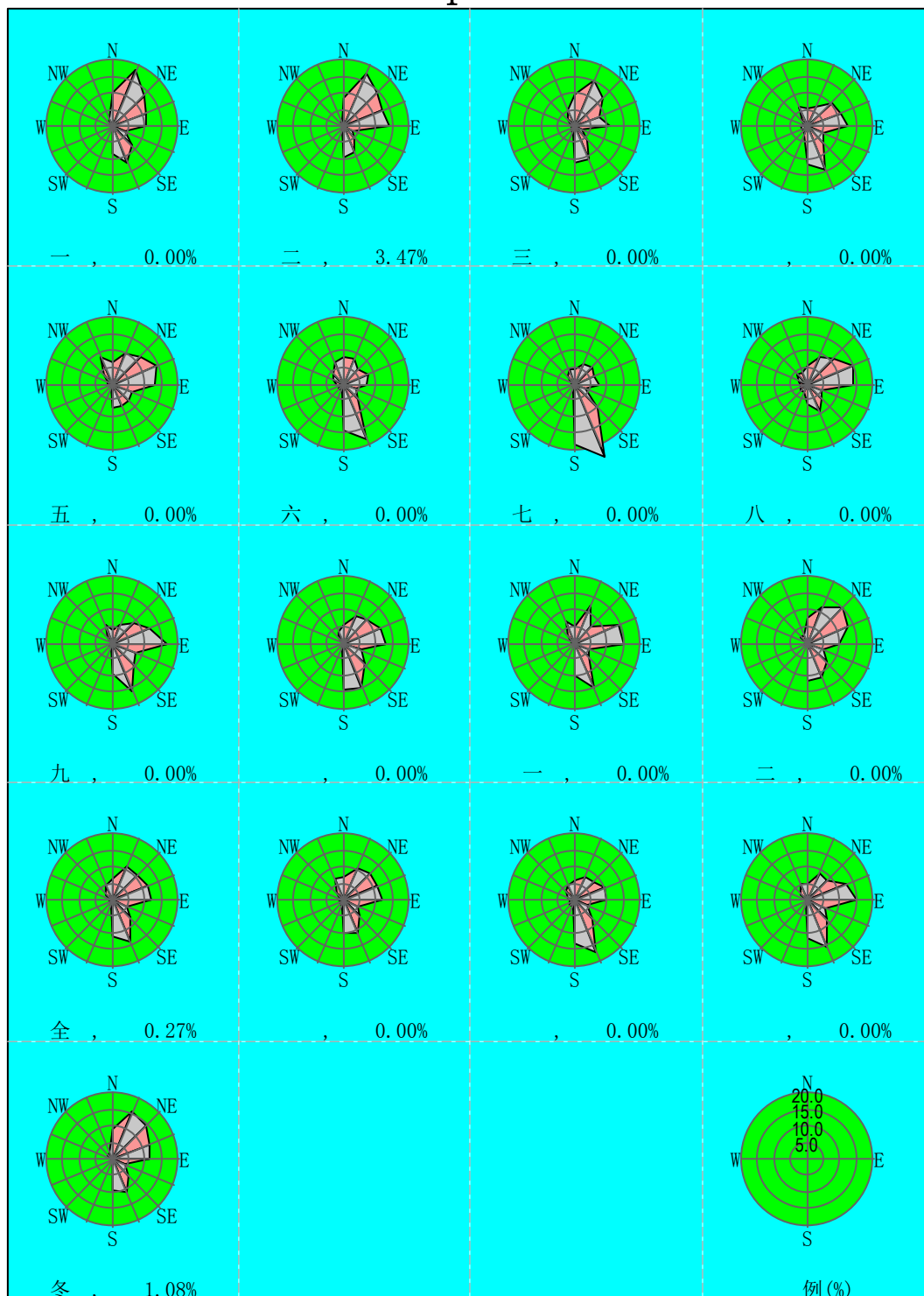

价

1

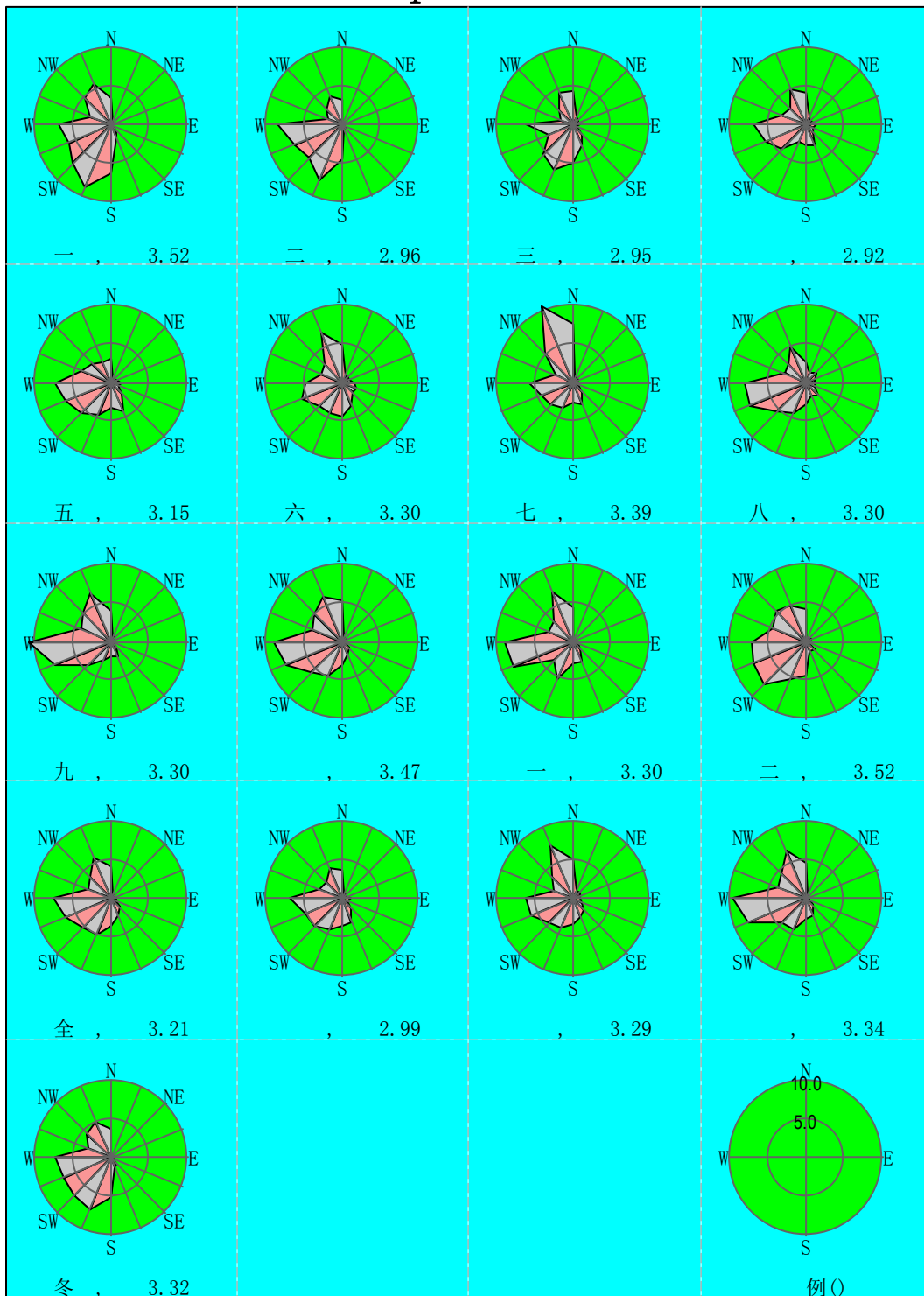

价

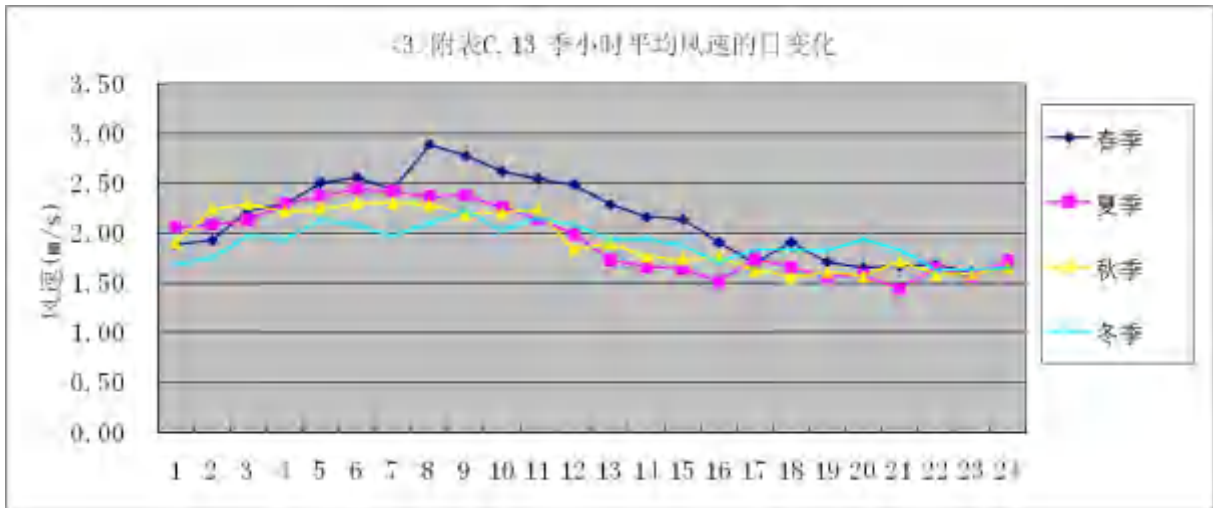

价

③ 分

，
 。 两 ，其
 下：

云 关 价 内 位
 。 中 制 ， 以 出 价
 内
 分 ， 产 主 会 位 产 ， 价
 。

、 、 、 、 、二 。

价 为以 为中 ， × ， 为
 。 了 价 值 于 。

为 价 准 ， 。

()

全 ， 价 准 ()

， 以 。

() 中 关

(: 、 、 、

、农作 、 、) ; 候 (

: 候、中 候、 候); ;

， 。

体 制

。 : ， ;

。 ， 价 ; 不

出 下 、 、 减; 其余 为 。

	冬 (、 、)			
	(、 、)			
	(、 、)			
	(、 、)			

()

() 分 ，

为 ， 为 ， 件 为 ， 分
为 。

入 () ()

云 ， 、 、 二 利

充 ， 值， 、 分位

分位 云 全

。

其他

体 制 。

: ， ;

， 分 为 ， 分

为 。

内

则 ， ，

内 。

内

价			内	价内
价	“以 ”			保
	() 减 () 其他 、 ()			况

分 与 价

() 与 价

， 。

		()	出	价 准 ()		
冷			值			
			值			
			值			
			值			
乡			值			
			值			

			值			
云八中			值			
儿			值			
			值			
			值			
			值			
			值			
			值			
			值			

		()	出	价 准 ()		
冷			值			
			值			
			值			
			值			
			值			
乡			值			
			值			
云八中			值			
儿						

			值			
			值			
			值			
			值			
			值			
			值			

		()	出	价 准 ()		
冷						
乡						
云八中						
儿						

		()	出	价 准 ()		
冷						

乡						
云八中						
儿						

		()	出	价 准 ()		
冷						
乡						
云八中						
儿						

二

		()	出	价 准 ()		
冷						

乡						
云八中						
儿						

:

①保 、 、 、二 值

。

② 保 、 值

。

③ 保 、 值

。

上 ， ， 不 况下， 况下

。

() 与

“以 ” ， ， ， 价

其他 业 ，主 为 公

(万亩 准 保供 —— 产)、

业 公 (“ ” 保健 产) 保

份 公 (保 产出)。 价以

与 “ 万亩 准 保供 —— 产

”、“ “ ” 保健 产 ”、“ 保

产出 ” 与 关 ，

保 主 保 况。 。

	值 ()							
	值 ()							
	况							
	值 ()							
	值 ()							
	值 ()							
	值 ()							
	值 ()							
	况							
	值 ()							
	值 ()							
	值 ()							
	值 ()							
	值 ()							
	况							
	值 ()							
	值 ()							
	值 ()							
	值 ()							
	值 ()							
	况							

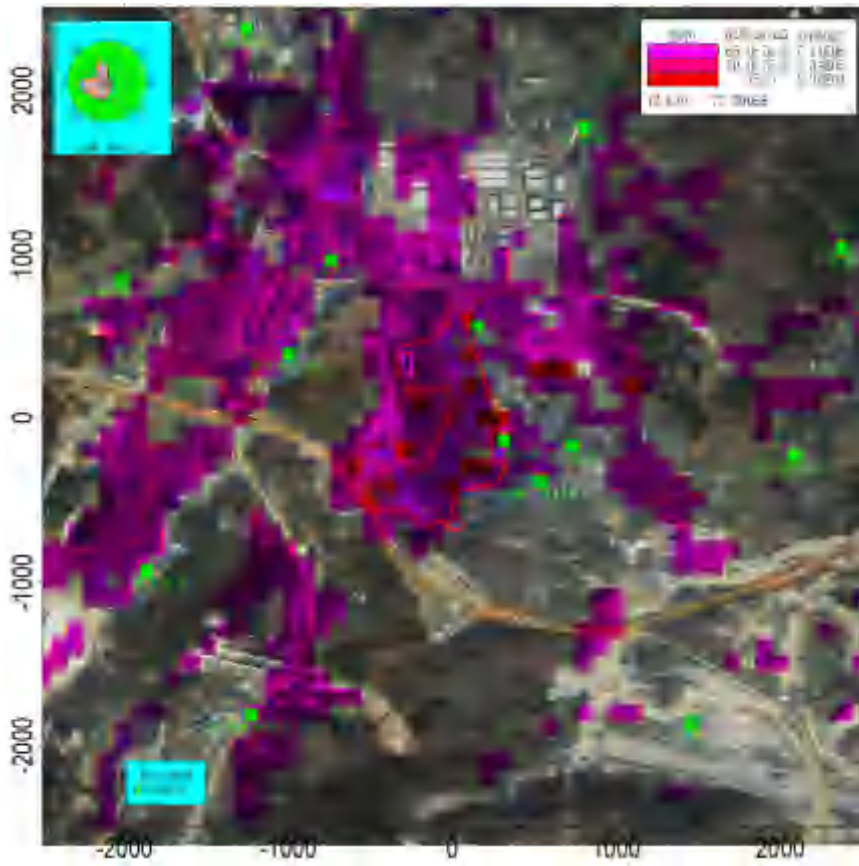

值 分

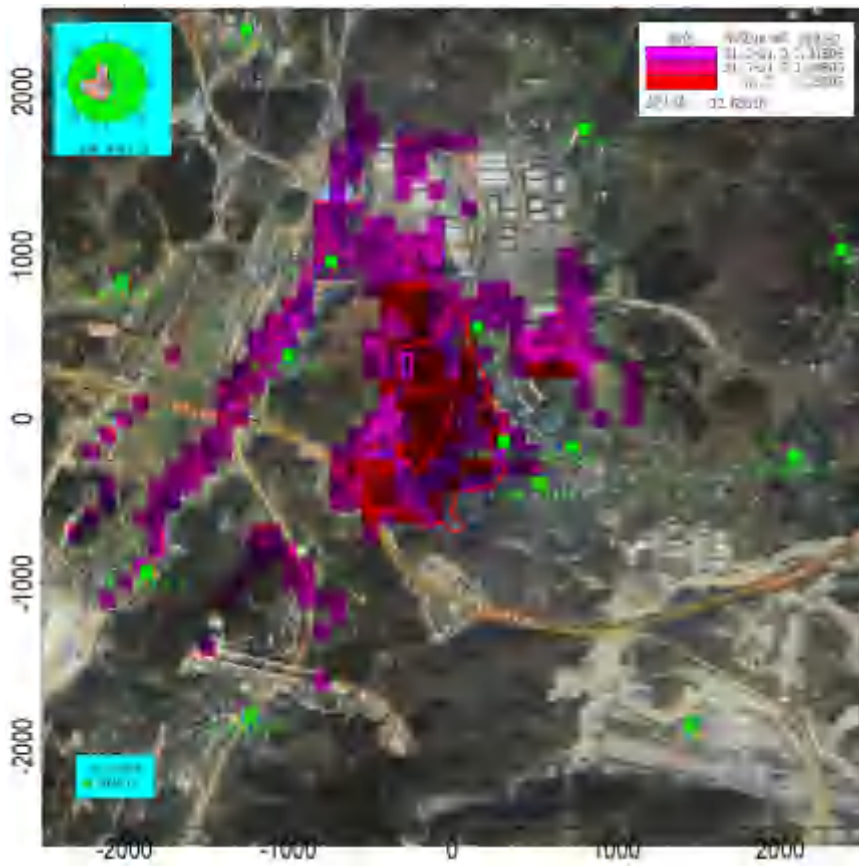

值 分

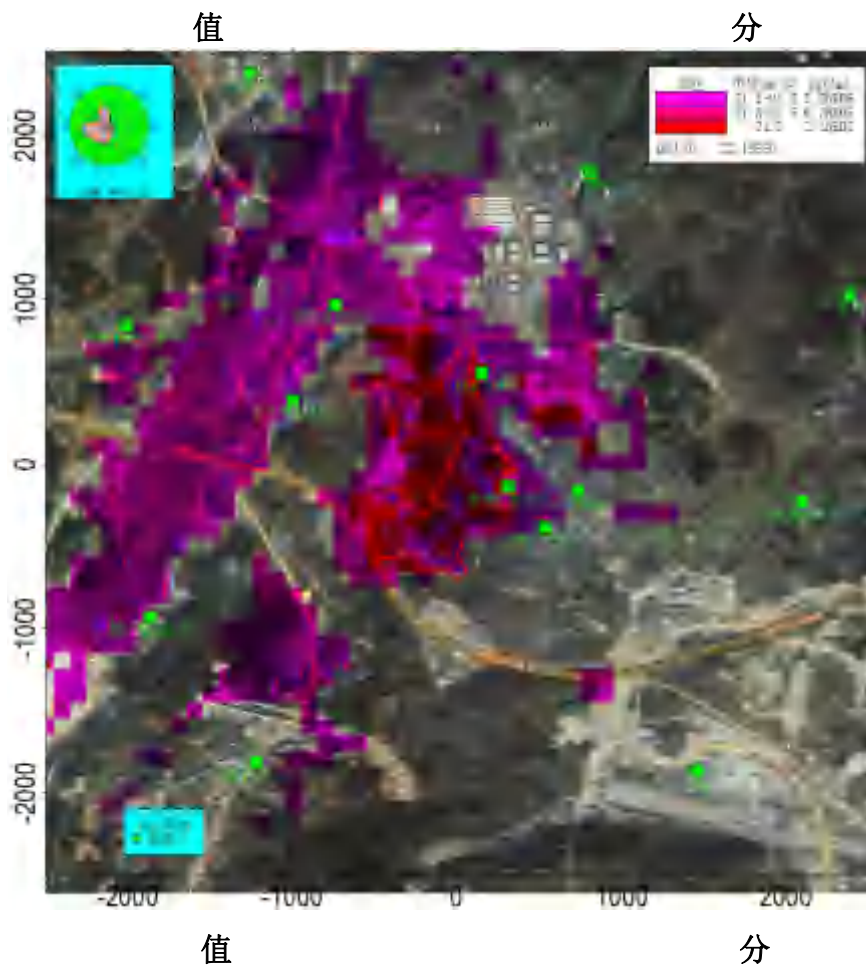



值 分

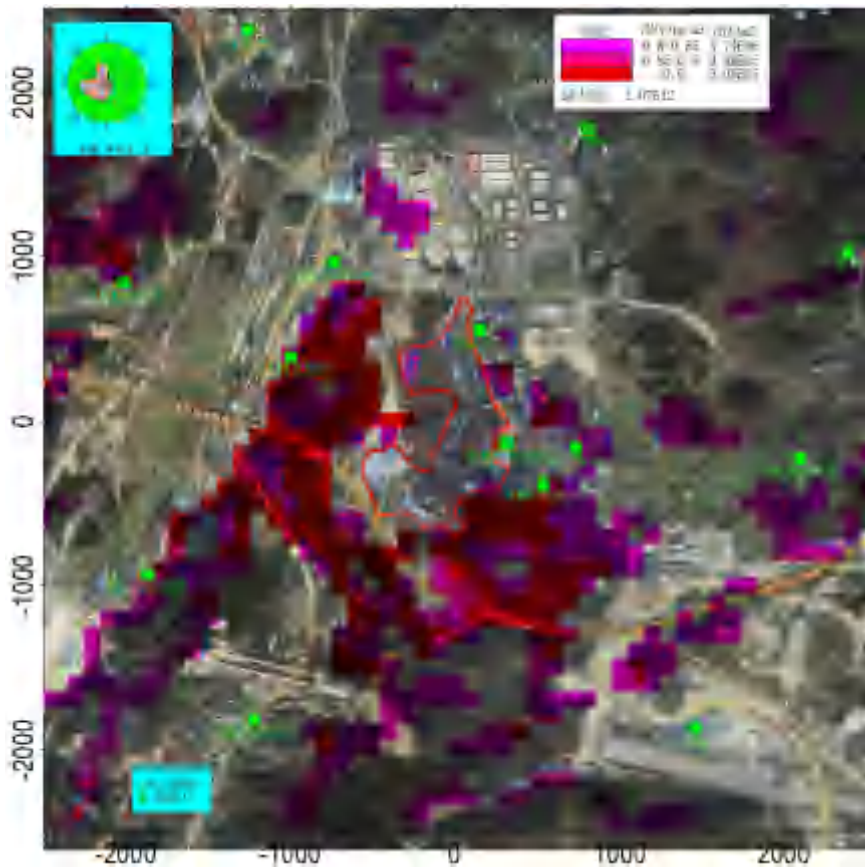

值 分

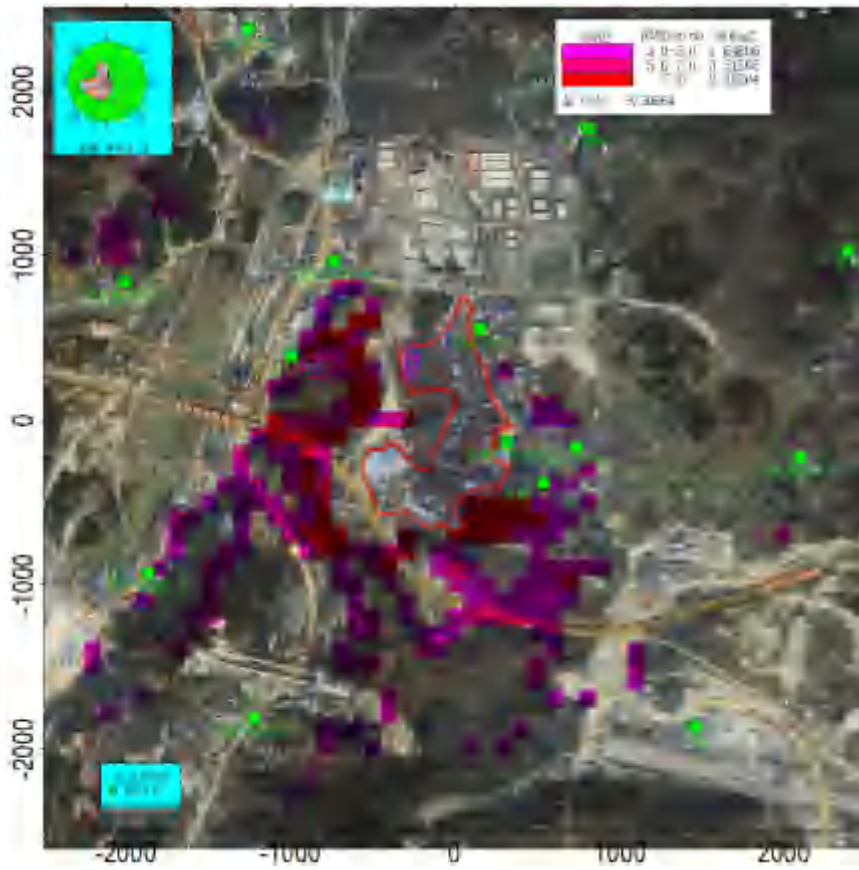

值 分

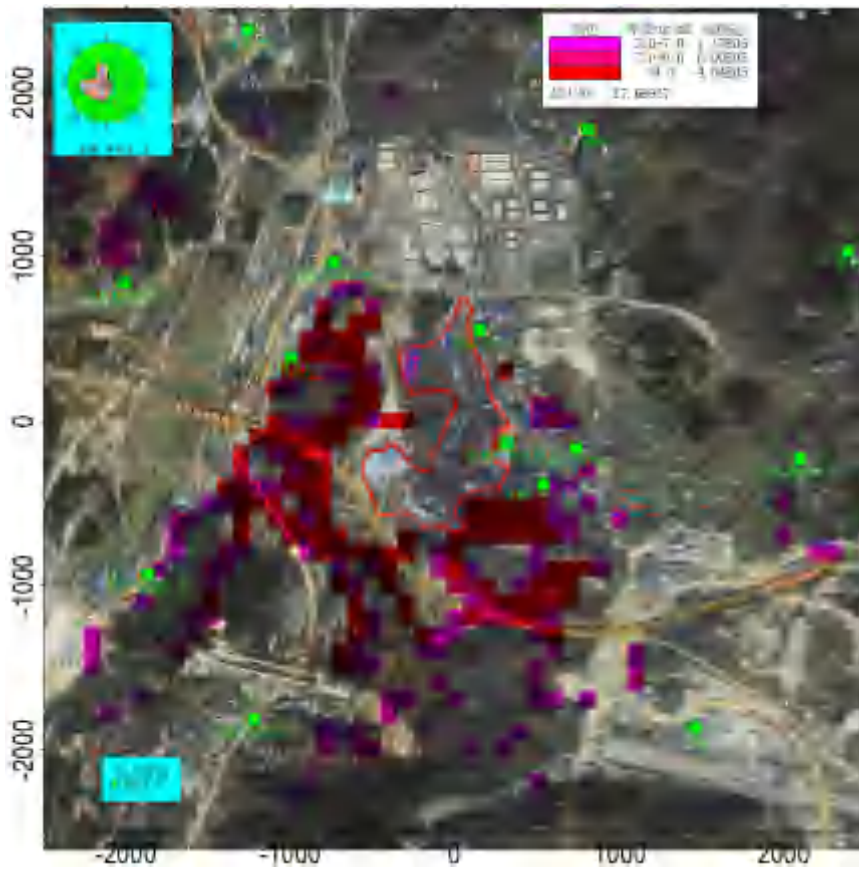

值 二 分

， (位于 内)与“
 万亩 准 保供 —— 产 ”、“ “
 ”保健 产 ”、“ 保 产出 ”
 与 关 ， 保
 、 下 值、 值 值
 < ， 、 、 二 值 < ，
 、 《 准》()二 准， 《
 准 》() 值， 、 二 《
 价 则 则》() 中 其他
 值，
 () 与 价
 分 内 ， 价共 了 况，分别为：
 况下， 丸
 ;
 ;
 。
 ， 保
 。

事 况 件下 值

		()	出	价 准 ()		
冷						
乡						
云八中						
儿						



事 况 分



事 况 下 分



事 况 下 分

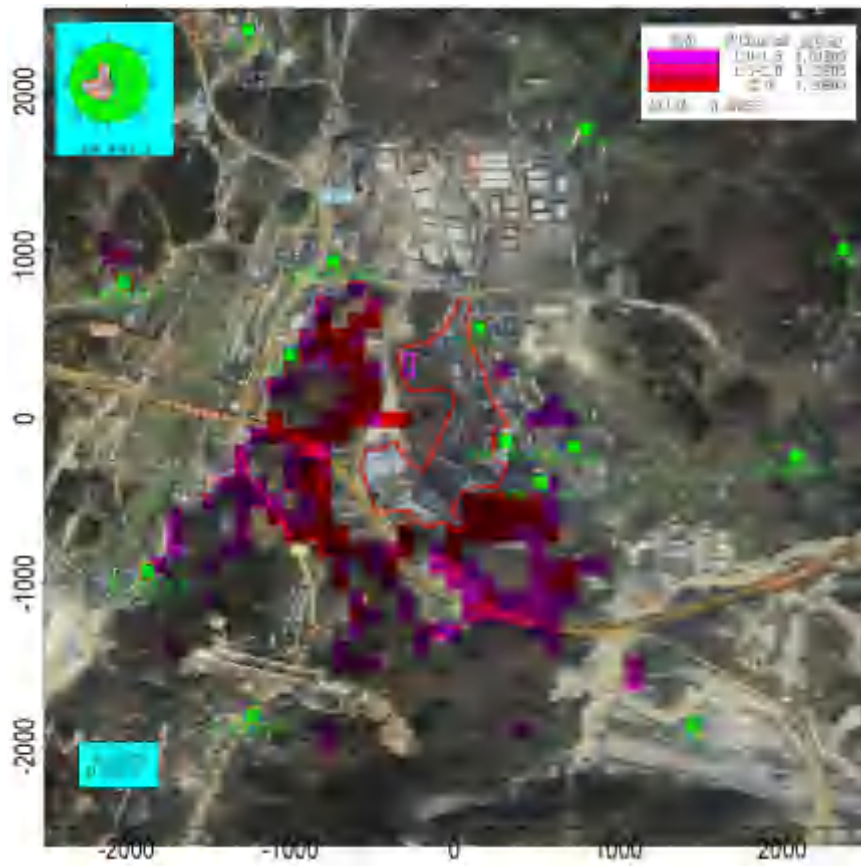

事 况 下 分

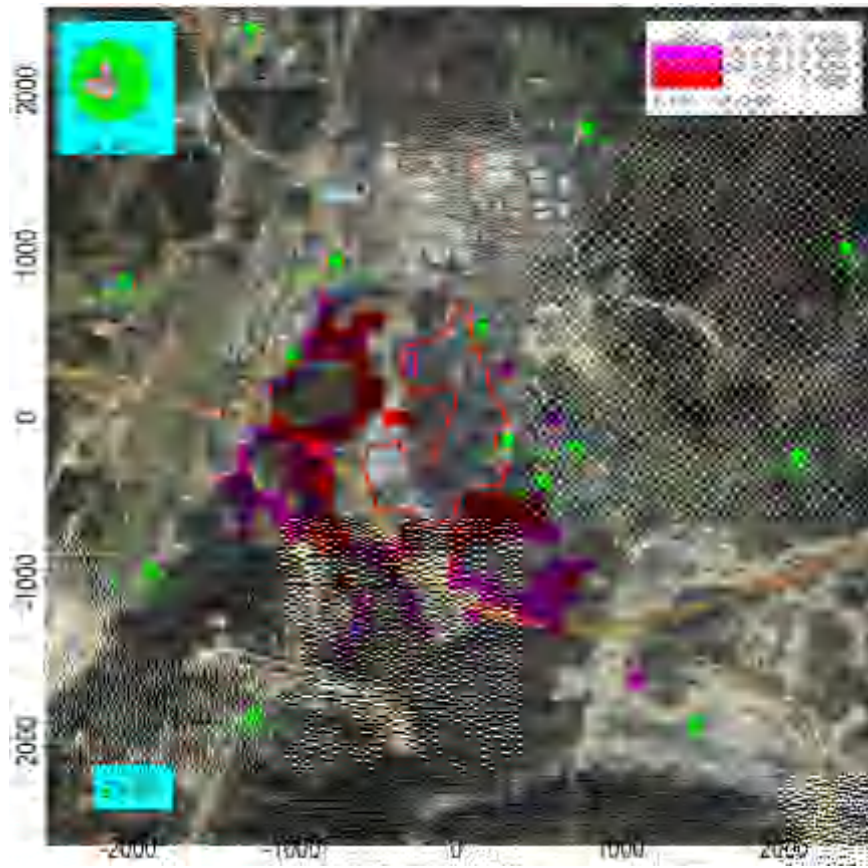

事 况 下 分



事 况 下 二 分

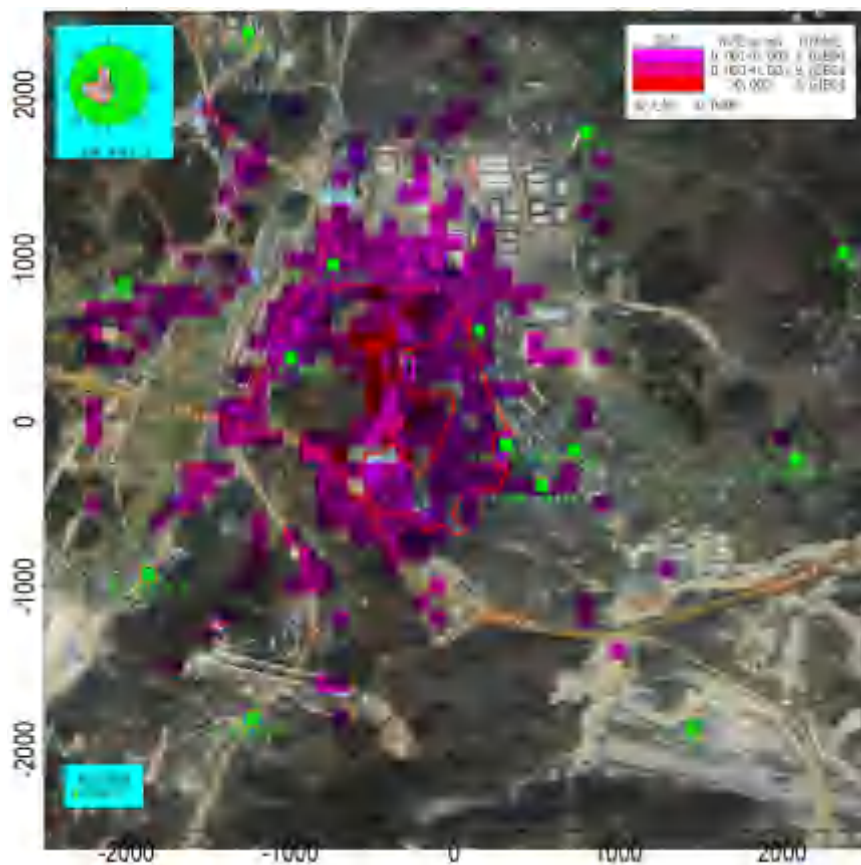

事 况 下 分



事 况 下 分



事 况 下 分

:

① 丸 况下， 丸 ，
 ，
 《 准》（ ） 修 中 二
 准， 倍 分别为 倍 倍， 。

② ， ， ，
 ， 二
 ， 《 价 则 则》（ ） 中
 其他 值，但 仍 一 。

③ ， ， ，
 《 准》（ ） 修 中 二 准，
 ， 《 价 则 则》（ ）
 中 其他 值；但 仍 一 。

为了 低 产 ， 中
保 ， 免 况 产 。

况 。

			()	()	()
		二			
			二		

		产		主	准 ()		()
					准	值 ()	
		产		净	准 ()		
					制 准 ()		

				()	()			
	丸	丸						停 产
								停 产
			二					停 产

， 产 ， 况下，
低， 于 ， 件 ， 不会
。

《 价 则 》 () : “ 于
值, 但
值 , 以 一 , 以 保
准。”
为以 为中 , × ,
分 , 全 () 以
, 内 、 《 准》 () 二 准;
《 准 》 () 值, 、 、 二
《 价 则 则》 () 中 其他
值, , 。 不
。

位 分

为 , 为 ,

《 准》()中“ 于
 内 以上” , , 。
 共 , , 丸 位于 侧,
 位于 侧, 主 为东 , 主 为东 ,
 以 保 , 侧 侧 分 , 且 体
 , 况 。 价 为 位
 。

价

() , 产 ,
 低, 保 , 、 、 二 值
 ; 保 , 值
 ; 保 , 值
 。 不 况下, 况下
 。

() 从 : (位于 内)与“ 万亩 准
 保供 —— 产 ”、“ “ ”保健
 产 ”、“ 保 产出 ” 与
 关 , 保 、
 下 值、 值 值
 $<$, 、 、 二 值 $<$, 、
 《 准》()二 准, 《
 准 》() 值, 、 、 二 《 价
 则 则》() 中 其他 值,
 。

() 事 况下,

① 丸 况下, 丸 ,
 ,
 , 《 准》() 修 中 二
 准, 倍 分别为 倍 倍, 。

② , ,

， ，
 ， 二
 ， 《 价 则 则》 () 中
 其他 值，但 仍 一 。

③

《 准》 () 修 中 二 准，
 ， 《 价 则 则》 ()
 中 其他 值；但 仍 一 。

() ， 不 。

() 位 。

与 价

价

() 分

主 于 ，主 、 、 。

主 ， 为 ； 作业 主 一些 、

击 ， 为 。

主 为 、 人 与 ，

。 主 为 人 与 击 ，

为 。 中 ，使 ，主

、 、 ， 些 一 () ，

内使 。 为 制 之一， 作 ， 主

， 以 制。

不 。

与

	()
	云八中
产	

()

似 为 ， 减 ， 估 出 不
值， 下：

()

中： L_p r 值， ()；

L_w 倍 ， ()；

r 到 ， 。

不 产 个 况，

不 。 公 为：

$$L_t = \sum_{i=1}^n L_{pi}$$

中： n ；

L_{pi} 个 产 ()；

L_t ()。

()



， 中 不

， 到 。

主 不 (位： ())

	与										

() 分

分 ， 主 。

出 内， 主 出 内。 于

内 ， 且 不 ，

不 。

价

， 主 为 ， 主 、 丸 、
、 、 切 、 产 ， 《 价 则

》 () , , 主
减 。

()

《 价 则 》 () ,
减 。

① 主 几何 减 减:

$$L_L = L_w + 10 \lg \left(\frac{Q}{4\pi r^2} + \frac{A}{B} \right)$$

中: L_L ;

L_w ;

r 与 ;

Q ; , 中 , Q ;

一 中 , Q ; 两 , Q ;

R , $R Sa (a)$, S 为 内 , , a 为

。

② 内 内 :

$$L_w = L_n - (TL + 6) + 10 \lg S$$

中: L_n 内 产 ;

L_w 产 ;

TL 传 ;

r 与 内 ;

S () 。

③ 两个以上 个 , , 下公 :

$$L_{eq} = 10 \lg \sum_{i=1}^n 10^{L_i/10}$$

中: L_{eq} , () ;

L_i i 个 , () 。

()

分 , 下 。

		值 ()		与 ()			
				东			
	丸						
	伤						
	分						
	切						
	传						

() 价

假 入使 ， 且 了 况下

。 产 值，具体 下 ，

。

产 位： ()

	值 ()	值 ()
东		
准 值		
况		

， 、 产 值 ~

() 之 ， 值 到《 业企业 准》

() 准 。

， 于 产 (、 之

) 内 、 、 ，

。

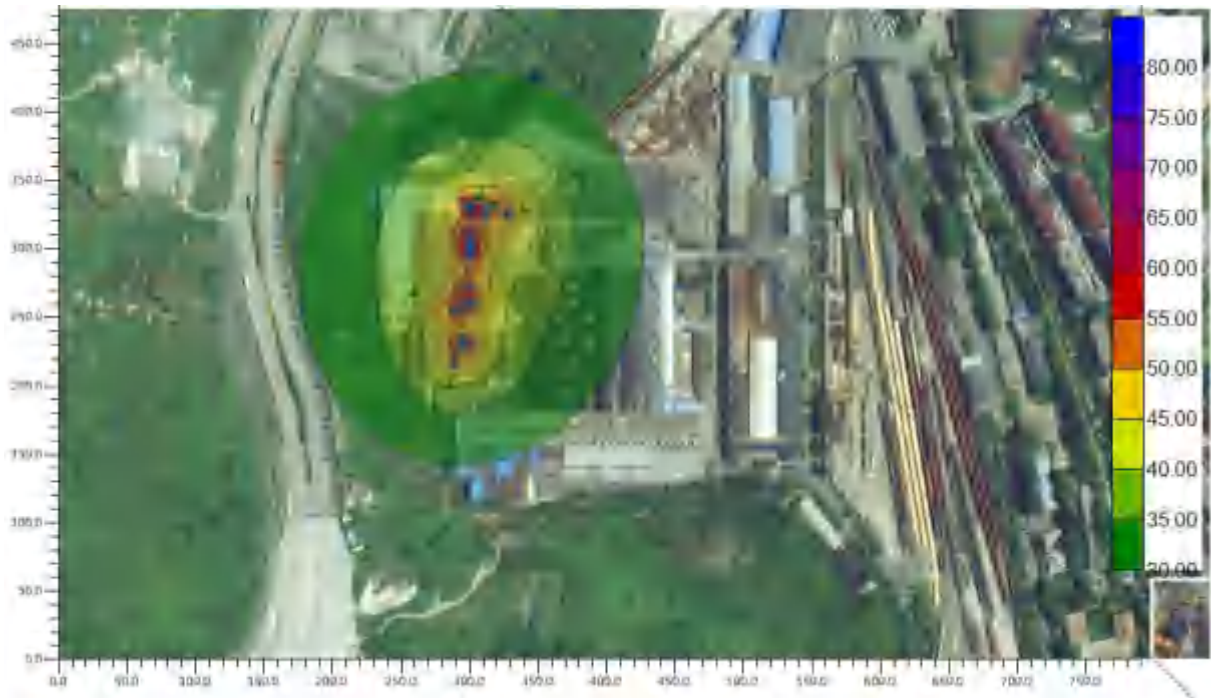

值

体 价

体 价

()

人 人， 产 为 ， 分
 中 交 一 ， 其 。

() 修

修 主 为 、 、 、 、 以 、
 ， 其中 于 ， 其余 为一 ， 修 中
 中 交 具 位 ， 一 中
 不 利 分 。

体 价

() 一 业

产 中 会 产 一 、 一 业 体
 ， 其中 为 ， 体
 ； 产 为 ， 体 ，
 一 ， 。

()

产 , 净 、 修 中会产 、
 会产 一 , 产 。 《
 》 () , 别为 “ ” (代 为) , 别为 “ ” (代 为) , 别为: “ ” (代 为:) , 产 为 , 产 为 , 产 为 , 于 内, 位 保 公 , 位 公 , 。

分

中 公 内 , 位于 保 内 划 业 内, , , 。

具体 为 , 内。 , 价 内 保 分 , 保 。 内 , 一 低 。 主 为人为 , , 内 于人 , , 且 为 , , 产 。

价

价

主 体 使 中, 中, 仅 内 , , 不会

产 。 ， 主 以下两个 :

()

人 以 产 不 ， 会 。

() 体

体 不 ， ， 会 入

。

价

价

() 分

分 ， 主 为 、 、 二
。为了 ， 价以 、 、 二

中 分 。

()

① 位 中 下 :

$$\Delta S = n (I_s - L_s - R_s) (\rho_b \times A \times D)$$

中: ΔS 位 中 ， ;

I_s 价 内 位 份 中 入 ， ;

L_s 价 内 位 份 中 出 ， ;

R_s 价 内 位 份 中 出 ， ;

ρ_b ， ;

A 价 ， ;

D ， 一 ;

n 份， 。

② 位 中 值 其 中 值 :

$$S S_b \Delta S$$

中: S_b 位 中 值， ;

S 位 中 值， 。

()

价 、 、 二 中 分 。

、 二 入 。

入

		体 (μ)	()	作	入 ()
			×		
	二				

， ， 、 、 二

入 分别为 、 、 、 。

价 产 (: 侧, 位于 下)

值作为 价 值 分 。 值为

， 价 中 出, ， 、 、

二 值 以 。 ， 以上 分 、 、

、 、 ， 具体 。

	入 ()	值	()						
	二								

以 出, 产 内, 、 、

二 值分别为 、 、 、

， 价 为 ， ， ，

， ， 、 、 二 价

入 分别为 、 、 、 ， 低于《

准 》() 二 中

值 准, 、 二 低于《

准 》() 二 中 值

准, 低, 体

。

价

冷 中 () , 冷 会 。冷
冷 冷 全 不 , 内 了
, 况下, 不 。 冷 中
() 。

于 上 , 事 况 况下产 会 , 中
() 会 一 。 了 分 ,
, 。 , 产 全 ,
产 产 , 入
。 , 。

入 分

修保养产

入 入 , 中 () 会 。

内 , 事 , 入
事 () 内, , 修 , 修 产
于 内, , 况下, 不
入 。 修
, 中 () 。

价

价

价 事件 事 (不 人为
) 人 估, 出 、 减 。其
分 , 使 事 、事 到
。 , 《 价 则》
() , 从 保 别、 分 、 , 价
, 企业 做出分 价; 主
分 , 出具 作 , 到 低。
价 事 人 伤 、

作为价。分 中主 ， 别其
出 ， 到低 、 出 ， 保 。

中 公 事 件 况

《企业事业 位 事件 ()》(保 ，
【 】) 关 ， 位 制企业 事件 ， 到
保 主 ， 位于 了 制 作，
于 事件 中 了 ， 为：
， 具体 件 。 位 《中 公
事件 》 了 ， 事件，
位 事件 况下， 以 事件

别， 主 、 中 产 、 产 、 产 、
、 伴 。 《 价 则》()
中 事件 临 值， 为
(、) (、 二)， 其 初判 价判 依

价依

为 (、) (、 二)， 其
初判 价判 依 。

初判 价 判 依

				临	值
	()				
	()				
			×		
			×		
	二		×		
值					
： 、 、 二 ， ， 不 内储 ， ， 不 ， 不列入 值 。					

， ， 为 ， 《
价 则》 () ， 分 。

况

。

别

() 别

。

一

		()		
		()		
		二		

() 产 别

主 产 、 、 保 产 。

① 分

产 为 ， 产 作 ， 且 产 之
， 从 为 产 。 产、 不 作 ， 、
事 ， 人 全， 。

。 于 、

， 事 。

使 ， 不 会 产

事 伤 。 ， 使 ， 会产 ， 。

② 产 、 分

产 、 分 。

分

			伤	伤、中
产 (、)				

③ 分

体 ， 件， 。 不
全 ， ， 于 、 事 事
， 伤亡人 事 伤亡人 。

④ 分

、刺 、 、 、 、
， 以 、 侵入人体， 、 、
。 中， ， 云 ， 云 到之
会 人 众 健 。 不全 ， 事 中， 于
伤亡人 事 伤亡人 。

⑤主

主 : 储 人为
， 会 事 。

()

主 、 、中 产 、 产 、 产 、 、
伴 。 储 主 为 ， 主
况 下 。

中	、	分	
分			
()		()	
	不 于		
		(°C)	
()		()	
(°C)		()	
	、 。		
	人 佩 具、 全 ， 上 。 从 。 保 冷 。 中 从 全 中产 ， 上 。 剂： 、 、 、二 、 。		
产	一 、二		不
健			

侵入

入、入

健

入，出乏、、、，严。
 ，位。
 刺。 ，人，
 例。

入

入

，冲。
 ，冲。
 ，保，，
 停，人，。
 ，催，。
 制：作，；
 ：中，佩具（）。
 事，佩；
 ：全；
 体：作；
 ：；
 其他：作严。免。
 人全，，严制出入。切。
 人，切。
 入下、制。
 ：其不。
 ：。专内，
 。
 储于凉、。与剂分，切储。
 。储

储

先、，中保不、不
 倒、不。严与剂、
 、、

入 ， 。

() 、

产 中 以 产 于 ，
为 。 产 中 以下 、 事 。

、 : 中 体 于 不 ， 体
保养不 ， 体 体与 出 ， ， 中
， 与 体， 典、 、 击、 件下，
、 。

() 事

出 。公 事 主 :
， 不 事 ; 人 中 交 ，
、 ， 事 ; 人 人 ，
停 、 入 事 。 三个 ， 一些其他 事 ，
但为 不 。

() 伴 、 事 分

、 事 ， 伴 、 事 。 ，
具 、 ， 会 为 、 事 入 中，
人 健 。

()

、 ， 产 入 ，
。 ， 与 ，
。 ， 中产 入 ，
入 ， 。

() 事

事 分 ， 内 、 事 ，
内 产 入 云 二 入
入三 ， 三 产 一 ， 事 况
， 免 其 入 三 。



内 分 ， 内
; 井 ; 个， ;

一，，于，分
 产 减 内 事。
 且 事 个，。事 位，便于
 事 入事。事，事
 到。事，事 保 冗余。

()

业主 供，产使 位 上，内
 储，入 内 内。
 内 《 制 准》() 其修
 ，，保 不 产， 《
 、 、 》() 中 关、。

() 、 伴、 事

① 产 严，，。

②划，全。

() 事

①，，制 作。

② 中 关 (、) 专 人。

() 事

① 内、，，
 事。

②为 入 体，不

， 乱 事。

③ 修，做 况， 修，做
 作。

④ 关 也 做、 作， 事。

⑤ 事，入 事 ()，产 停
 ， 事 再；

⑥制、 制，任 到人。

价

， 主 为 ， 、
伴 、 事 ， 事 事 ，
下， ， 值 制
内。

保 其

保

保

产 主 为 人 ， 内
 下 入 云 二 。
 ， 内 ， 且 分
 ， 下 入 云 二
 ， 云 二 ， 人
 下 入 云 二 。

保

()

全 主 为 产 。
 : 内 下 入 云 二
 。
 产 : 主 为 修 产 ， 产 产 产
 中 产 。 内 分 ， 修 产 中制 、
 内 ， 与 、 制
 、 制 体冲 内
 入 云 二 ; 、
 全 使 ， 不 。 产 全 使 ， 不 。

() 入 云 二 分

① 分

云 二 位于 云 侧 ， ，
 (亩 ，) ， 为 分 ， 云 乡
 乡 。 位于 保 ， 云

二
保 ， ， 入
， 入 云 二
。

② 分

云 二 制 万 ， 于
， 为 万 ，
万 。 为 ， 云 二
， 例 ， 且 不
入 云 二 。

③ 分

云 二 具体 为： → → →
→ →二 → → →出 。
出 到《 准》
一 准（其中 、 到《 准》（ ） ）。
主 为 、 产 ， ， 体不会
云 二 。

④ 分

云 二 为 值 、 ： 、 ： 、
： 、 ： 、 ： 。 为 值
、 ： 、 ： 、 ： 、 ： ，
产 为 值 、 ： 、 ： 、
： 。 产 云 二
准。 ， 从 ， 内 入 云
二
上 ， 位于 内， 且从 、 、 出
分 不会 冲击 ，
， 到 ， 。

下 保

下 保 件、 件， 与 价 ，制 出切 下 保

。

下 保

 下 价 ， 下 ， ， 下 保 。

下 保

况下， 产 ， 产 全 ， 不会 下 。

但 产 中，会不 免 (、冒、 、)， 不 ，则 入 下 ，从 下 。

况下 事 下， 会 入 下， 下 。

分 、 、 ” 则，从 产、入 、 、 全 位 制。

① 制

严 关 ， 产 、 、 、 储 ，以 低 、冒、 、 ， 事 低到 低 ；优 ， 内 ； 则， 上 ， 做到 、 ，以减 于 下 。

② 分

分 到 ，分 下： : 、 修中 ， 到 ， 。 一 : 产 、 仓 ， 到 ， 。

: 公、 、 , 到一

。

分 。

③

主 下 出 , :
井, 为一 一 , , : 、
值、 、 、 体、 、六价 、 、亚 、 、
。

④

为 准 下 制 况, 下 体 ,
制 、 先 仪 、 、 下
井, 、 制。 下 井
, 下 事 其 , 为 下 供信
保 。

() 依 下
, 、事 、 产 、 公、仓储、
了 , , 下
, , 位于
之 内, 依 下 , 价
不 下 保 。

保

保

()

, 、 产 ,
中 , 利 , 且 中 产
, , 低 ,
, 《 准》()
值()。

()

产 、 、 不 ，且 为
 ， ， ， ； 使 ，
 ， 减 ， 不 。 价
 位 到 准 ， 修，减 。

()

， 产 ，
 。 作业 人 佩 、 个人 。

保

主 为 、 ， 丸 ， 、 。

产 中产 主 为 、 ，
 主 、 、 催 。

优

、 中 一

		优	
	体， 利 催 剂 ， 到 低 ，使其不再具 一	于 、 净 ， 到	不
	，使 分 为 净 交 ， 不 ， ， 供了	于 、 ， 到	
催	入催 净 ， 交 内与 交 ， 入 内 一 ， 到 入催 内， 、 催 剂 作 下，使 剂 全 分 为 ， 出 ， 催 ， 到	于低 、 ， 到	

从上 ， 产 产 ， 、
 中 ， 使 催 ，
 以上， 出 ，

分

、 、
 ()
 、 净 ， 为
 。 、 中 、 到《 准》
 () 中 值。
 () 净 分
 净 为： 入 净 ，其中 分
 、 上 于 、 。 入
 ， 作 下， 体 ， ， 分 以 ； 分
 作 下 上
 作 下 到 ， 出，余下 二
 ， 出 净 。 《 产 册》
 (公) 中《 ， 业 册》， 净
 为 。

《 与 、 、 其他 制
 业》 () 中： 交 制
 位 ， 为 中 。
 净 为 净 ， ， 净
 。

、 丸
 ()
 丸 冲 ，
 为 。 丸 中 到《 准》
 () 准 值， 以 ，
 到《 准》 () 中 值。
 () 冲 分
 冲 为： 冲 、上 体、中 体、下
 体 分 ，上、中、下 体为分 。 作 ， 体 入 ，
 入 ， 上 入中、下 体，

， 体 入上 体 净 ， 。

先切 净 出 ，使 于 分 停 。

冲 冲 ，切 关 以保 从

上 ， 免了 到

，使 ， 制仪 、 冲 全

制。 《 产 册》(公)

中《 ， 业 册》， 为 。

《 与 、 、 其他 制

业》()中： 交 制

位 ， 为 丸 中 。

， 丸 冲 。

、 、

()

、 “ 催 ”

， 为 。 、 中 、 、二

到《 准》() 准 值，

以 ， 、 、二 到《

准》()中 值。

() “ 催 ” 分

《 业 》(， ()

)中 制 为： 与

制。 产 ， 初 于 于 克 、

于 于 克 ， 制 ， 保 ，

制， 不低于 ； 关低 产

， 业 准 其 关 。 件中 ： 京

冀 、 三 ， 业 ： 、 、 、 业

、 刷 储 业。 不 于 ， 且 不

于 中 业， ， 不 《 业

》中 关 。

分 利 冷 一 ，

， 分 分为 、 冷 三个 。

入 分 ， 分 ， 净 出。

分 中 ， 、 。再

分 冷 冷 ， ， 入

。

催 剂 低 中 与 ， 使 以

℃ 低 充分 ， ，

与 ， 利 一 ≤ ， 于 剂再

出 。 《 产 册》（公

）中《 ， 业 册》，

为 。

《 与 、 、 其他 制

业》（ ）中： 交 制

位 ， “ 催 ” 为 、

中 ， 、 为 “

催 ” ， 、 “ 催

” 。

《 准》（ ）中

列 准值 ， 出 以上， 不 到

， 其 列 准值严 。

一 不 低于 。

为 ， ， 产

内 为 ， 出

以上， ， 。

与 关 分

、与《 业 》 分

《 业 》中 出：

全 制。 （ 、

产、以)储、与件、
 体以五,与、
 、,削减。
 与。储于、,储
 ,储、仓。 ,、
 。

使先产全、、产,以
 与,减。

。、分则,、
 为制。全,业
 ,保,关。 ,
 位,制不低于,业
 关。

。企业 ,
 依、分、、、,以产况 ,
 。企业 ,。
 不于业,会产 ,
 剂中,、内 ,
 ,、“催”
 ,为,减。
 、与《()》分
 《()》中出:

二、制

(九)、剂、农以产业

:

产、剂、低剂、
 剂产 ;
 一体产 ,产中产分。

()、刷、、业产使中

:

使 产 保 、 、 剂 剂；
 不 ， 使 、 份 、 、 光
 () 保 ； 、 、 、
 ； 免 净 、 作业；
 刷 中 使 ， 制 业 使 光 () ，
 书刊 刷 业 使 ；
 人 、 制 、 制 、 中使 、
 保 剂， 产中 剂 共 出 ；
 以三 三 乙 、 仿 为 剂 剂 产 。
 中产 剂 ， 价值 剂 ， 其他 剂
 ；
 产 使 中， ， ， 减
 与 ， 。

三、 与 利

(五) 于 低 ， 价值 、 、
 剂 ； 不 ， 、 、 、
 、 体 光 净 。

(二) 于不 再 、 剂 催 剂 净 ， 体
 关 。

剂 中， ， 、
 内 ， ， 、 “ 催
 ” ， 为 ， 减 。

中 健全 制 ，
 、 、 仪 修 ， 保 。

与《 () 》 。

、与《 制 准》() 分
 储 于 、 、 储 、 储 、 仓中。
 于 于 产 ， 其使 内 作，
 ； ， 体 ，
 。

初 ， ，

不 低 于 。

使 剂 位 上 ， 、
内 ， ， 、 催
， 为 ， 减
与《 制 准》() 。

保

保

， 之 ， 以保
内， 之 ， 以保 内， 《
准》() 值 ， ，
中 中， 产
以内 ， 减 ， 不 。

， 为 免 ， 其作业 ，
(~) 不允 、 出 。

保

， 主 为 产 产 。

减 体 ， 以 低

。 《 业企业 准》
() 准。 产 。

保

		位		位	
		产			减 、
	丸	产			减 、
		产			减 、
		产			减 、
	伤	产			减 、
		产			减 、
	分	产			减 、
		产			减
	切	产			减 、
	传	产			减 、
		产			减 、

体

体

()

人 产 中 交 一 。

() 修

修 主 为 、 、 、 、 以 、
 , 其中 于 , 其余 为一 , 修 中
 中 交 具 位 , 一 中
 不 利 分 。

体

产 体 主 一 业 (、)
 (、 、 、) 。

()

①一 业

产 中 会 产 一 、 一 业 体
 , 其中 为 , 体
 ; 产 为 , 体 ,

一 ， 。

②

产 ， 净 、 修 中会产 、
 会产 一 ， 会产 一 。 《
 》 () ， 别为 “ ”
 (代 为) ， 别为 “ 、 ”
 (代 为) ， 别为 “ ” (代 为
) ， 产 为 ， 产 为 ，
 产 为 ， 于 内，
 位 保 公 ， 位
 公 ，
 () 依 分
) 依 分
 ， 其 为 ， ，
 产 、 、 中 分 于
 内。 内 一 事 () ， 内 事
 入 内事 。

《 制 准》 ()
 修 ， 了 、 、 、 ；
 全 制 专 人 ，
 具 位 ， 件 。

分 ， 产 为 ， 产 为 ，
 产 为 ， 具 余 产
 ， 依 。

、	分 : 乳
分 : 、	分 : 、

) 、 、

①

、 产 位 两个 ， 一 产
 中到 中 上 ；二 到 上
 中到 产 位内 临 内 。
 、 产 、 、 、
 划 制 划。 划 任 、 则、
 估、 估 、 作业 、 与 、
 全 产与个人 、 与事 、 与 。
 、 制 作 ， 内 、 作
 、 专 具、 交 、 全保 。
 、 作业人 作 个人 ，
 、 、 、 具 。
 、 中， 全 ，
 、 、 中 、 、 、 其他 。
 、 、 、 、 、 、
 、 具体 下 :
 、 与 ， 、 、 。
 、 似 到 一 中， 不 不 。

、 ， 到 、 。

、 ， 信 。

、 。

、 关 。

、 作业 下 ：

、 、 以 人 况 作业 ，

作业 。

、 作业 专 人 。

、 具 ， 以 。

、 ， 作为 保 。

、 作业 ， 保作业 全。

、 、 、 其他 专作 ，

， 保其使 全。

、 内 作业 下 ：

、 内 况 ， 公 。

、 内 作业 专 具， 内 。

、 内 ， 保

上， 具 。

、 不具 件 ， 且 不会 作人

， 临 ， 但 准 。

②

、 、 。

、 《中 人 共 体 》

关 。

、 位 制 。

、 。

、 关 制 准 (修)

《 》 关 。

③

、 位 其
 、 位 。
 、 公 《 》 (交 令
) 。
 、 位 ， 上 ，
 其中 公 ， 公 ，
 、 公 ，
 、 3



B2

() 养 , , , , 上, 乡 ,

() 保 传 , , .

() 保 传, , 保 . , , , 入 , 业 保 专业人 下 , 不 其他 为伤 .

() 充分利 , 候, 内 , 内 , 免 上 内 , 个 , , , .

保

保

中仅 内 主体 中 使 中, 作业, , , 不会 产 . 保 .

保

从 产、入 “ 制、 ” 则, 制。

() 制 严 作, 到 , 其 入 .

()

① , 具 .

② 严 , 分别 不 ;

事 况下 , 保 不出 、冒、 出 , 减 .

()

《 价 则 () 》 () ,
价 为 一 价, 一 内 作, 具体 下:

①

分 , 、 农 , 全
。

②

: 、 、 、 、 、 、 (六价)、 、 、 仿、
、 , 二 乙 、 , 二 乙 、 , 二 乙 、 , 二 乙 、 ,
二 乙 、 二 、 , 二 丙 、 , , 乙 、 , , 乙 、
乙 、 , , 三 乙 、 , , 三 乙 、 三 乙 、 , , 三 丙 、
乙 、 、 、 , 二 、 , 二 、 乙 、 乙 、 、 二 二
、 二 、 、 、 、 、 、 、 、 、 、 、
、 、 二 , 、 , , 、 , 共
农 : 值、 、 、 、 、 、 、 、 、 , 共 。

() 信 信 公

、 信

位 写 , 以下内 :

- 、 划 况 ;
- 、 、 全 、 况、 分 况;
- 、 况 ;
- 、 其他 况 ;
- 、 位 主 。

、 信 公

为 公 、 人 其他 依享 信 利, 众 与 保
作。 任主体 《企业事 位信 公 》 (保 令) 中
关 信 公 。

制分

削减

为减 制 , 以下 :

() 产, 产, 于 个, 全 削减 分 到 主, 减。

() , 保, 产内, 佳 产 况 削减 一。

() , 保 保, , 免 二。

制 制

《 与 、 、 其他 制 业》() , 与 关 下: () : 位 划分为主 、 一。 剂 为主, 其他 为一。

() : 位 、 (元) 为主, 其他 为一。

、 交 其他 制 位 别、 、 信 一 : 一 、 、 其他 入, 为 、 体, 为, 为主。 为, 为, 为一。

值 一 则: 于, 以 为 位 主 一 (), 以。 则上 不做, 严, 其。 于, 以 为 位 主, 一 仅。 入 仅, 不。

中 公, 件。

保 关于 制 关 ，
 况， 不 ， 不 全 ， 不 。
 丸 ， 上 ， 为一
 ， 不做 ， ， 制 为 、 、
 二 、 (以) ， 、 二 、
 () 下 。

()

准 别	()	()		
				()
二				

入

为中 公 ， 中 公
 了 ， 《 例》(令
) ， ； 位于
 了 ， 仅 内 。
 中 公 于 位。 《
 分 () 》， 位主 业 于“三 二、 、 、
 其他 制 ” 中 “ 制 ” ， ，
 ， 《 与 、 、
 其他 制 业》() 。

位 信

位 信 。

位 信

位	中 公	册	云
产	云	()	
业 别	制	产 ()	
产 ()			
产 中 ()		产 中 ()	
代		一 会信 代	
人			
于 制 ()		于 制 ()	
于 制 ()		于 值 别 ()	
位于 业 ()		业	保
件		价 件 ()	
件 ()		件	
()		别 ()	
主 分 划 件 ()		分 划 件	

位 信

() 主 产 产
 分 产 。 分 ， 全
 产 ， 全 主 产 产 下：

					丸							
					伤							
					伤							

() 主

主 信

	()		()	使	位 ()		分 ()	其他信
		其他						
		剂						
		其他	剂					
		其他	丸					
		其他			个			
		其他						
		使	位	分 ()	分 ()	分 ()	低位 ()	其他信

	产	主 产 元	产	产 ()	产 ()	产 ()	产 ()					为 其他 信 ()	()	()	其他信	
									()							
	产 ,															
	件 — 产 ,															
	件 — 产 ,								净							
	件 — 产 ,			丸					冲				产 丸		一	
	件 —								, 催				产		一	

产	主 产 元	产	产 ()	产 ()	产 ()	产 ()						其他信 ()	其他信		
								()	为	其他 信	()				
产 ,															
													产	一	
					二								产	一	
													产	一	以

产	主 产 元	产	产 ()	产 ()	产 ()	产 ()						其他信 ()	其他信	
								()	为	其他 信	()			
						二			,				事 业	主
									,				事 业	主
									,				事 业	主
									,				事 业	主

产	主 产 元	产	产 ()	产 ()	产 ()	产 ()						为 其他 信 ()	业 事 ()	主	其他信	
										,			业 事		主	
						二				,			业 事		主	
										,			业 事		主	
										,			业 事		主	

价 况

				()		()	出 内 () ()	(°C)	其他信
		产 丸		。 / ”	。 / ”				
		产	、 二、	。 / ”	。 / ”				以
		事业	、 二、	。 / ”	。 / ”				以
		事业	、 二、	。 / ”	。 / ”				以

准

				准 ()		价 ()	严 值 ()	其他信
				值	值 ()			
		产 丸		准				
		产		准				以
		产		准				
		产		准				
		产	二	准				
		事业						

				准 ()		价 ()	严 值 ()	其他信
				值	值 ()			
				准				
		事业		准				
		事业	二	准				
		事业		准				以
		事业		准				
		事业		准				

				准 ()		价 ()	严 值 ()	其他信
				值	值 ()			
		事业		准				
		事业	二	准				
		事业		准				以
		事业		准				

信

				值	值 ()	值 ()					值 ()	值 ()
						一	二	三		五		
		产										
		产	二									
一												

公 产 体 (一) “三 一” 书

				值 ()	值 ()	值 ()					值 ()	值 ()
						一	二	三		五		
		()										
全 ()												
全												
	()											

信

产 主 ()	准 值 ()	其他信 值 ()	准 值 ()					准 值	
			一	二	三	五			
		二							

全

全

		()				

企业

企业

		一 ()	二 ()	三 ()	()	五 ()
	()					

， 产 入 ， 入 云 二 ； ，
信 ， 况 下。

况

			()					信			
								()	值	准 值	
					入	,	三、 、五	云 二	值		
									五		
									()		

准

				准		价	严 值	其他信
				()	值			
				准				《 准》() 三 准
				准				《 准》() 三 准
			()	准				《 准》() 三 准
			值	准				《 准》() 三 准
			五	准				《 准》() 三 准
				准				《 准》() 三 准
				准				《 准》()

信

信

别	产		准	值		
				, ()	, ()	
			《 业企业 准》 ()			《 业企业 准》 () 准
			《 业企业 准》 ()			
偶			《 业企业 准》 ()			

体 信

体 信

体 信

体 别	体	代	体	别	产			
	、 其 修 中产 制 、 、		、		()	产 件 产 修		
	、 中产		、		()	产 件 产 修		

		件 中产 、 其他 产 剂 制				()	件 产 修		
		使 产				()	件 产		
		中产 、 中产				()	产 件 产 修		
		中 、 中产 (不)				()	修		
		使 (不 剂 、上				()	产		

		中产					件 产 修		
		、)产)、 、 、 、 、)	(不 , (不 剂 产 (不 、 、 、 、)			(,)	产 件 产 修		
		使 切削 、	切削 中产 乳			()	件 产 修		
			、 、			(,)	产		

		、 介					件 产 修		
	一 业 体	其他一 业 体			I 业 体	(,)	产 件 产 修	利	
		中产 、			,	(,)	产 件 产 修		

		(元 件), 产、 、 、 、 内、 件				(,)	产 件 产 修		
--	--	--	--	--	--	------	------------------	--	--

利 信

体 别									
利 信									
公				位					
关 准 ()		利		()					
利		位		()					
利 信									
体 别	体	代	别	产					
: 件 关 件 写。									
体 别				一 业 体					
利 信									

		业 体					
		利		位			
关 准 ()				利 ()			
利			位		()		
利 信							
	体 别	体	代		别	产	
: 件 关 件 写。							

, 位 以下 内 。
信

别 内 其他信
别 位 位 () 仪 位 、 、 个 () () 中
产 丸 个 与

别 别	位 位	内 ()		仪	位	、	、	个 ()	()	()	其他信
		产						个		中	
		产						个		二	
		产						个		二	
			二	二						代	

	别 别	位 位	内 ()				仪	位	、 、	个 ()	()	()	其他信
			产							个		二	
			事 业							个		中 与	
			事 业					事业		个	不 于 , 不 于	中	不 作

	别 别	位 位	内 ()				仪	位	、	、	个 ()	()	()	其他信
														， 保 ，
			事 业								个			二
			事 业								个		代	二

别 别	位	位	内 ()				仪	位	、 、	个 ()	()	()	其他信
		事 业	二	二						个		代	二
		事 业								个		中 与	
		事 业						事业		个	不 于 , 不 于	中	不 作

	别 别	位 位	内 ()				仪	位	、	、	个 ()	()	()	其他信
														,
			事 业								个			二
			事 业								个		代	二

	别 别	位	位	内 ()				仪	位	、	、	个 ()	()	()	其他信
			事 业	二	二							个		代	二

保 与 制 :

制 , 三 位 作, 作。

、 、 :

、 三 位 作, 位做 : : 、

、 、 人 。 保 交 、 分 、 、分 、分 、分

人 。 : 。、做 , 况、

况、 准、 作 ; 仪 书 关 准 中 其他 ; 准、 保养、 修 。 保

。

信

	别	内			其他信
	信	： 、 、 位、 、 、 人 。	一		保
	其他 信	则上与 产 一 ， 停产 位 产 ， 则上仅 主 从其	一		保
	产 信	产 况 位 产 制 ， 。产 产 产 位 ， ， 产 一个 ， 于 。 ， 。 ， 。 产 况 况 ， 况 。	一		保
	信	况 位 产 制 ， 。 况 况 ， 况 。	一		保

充 信

。

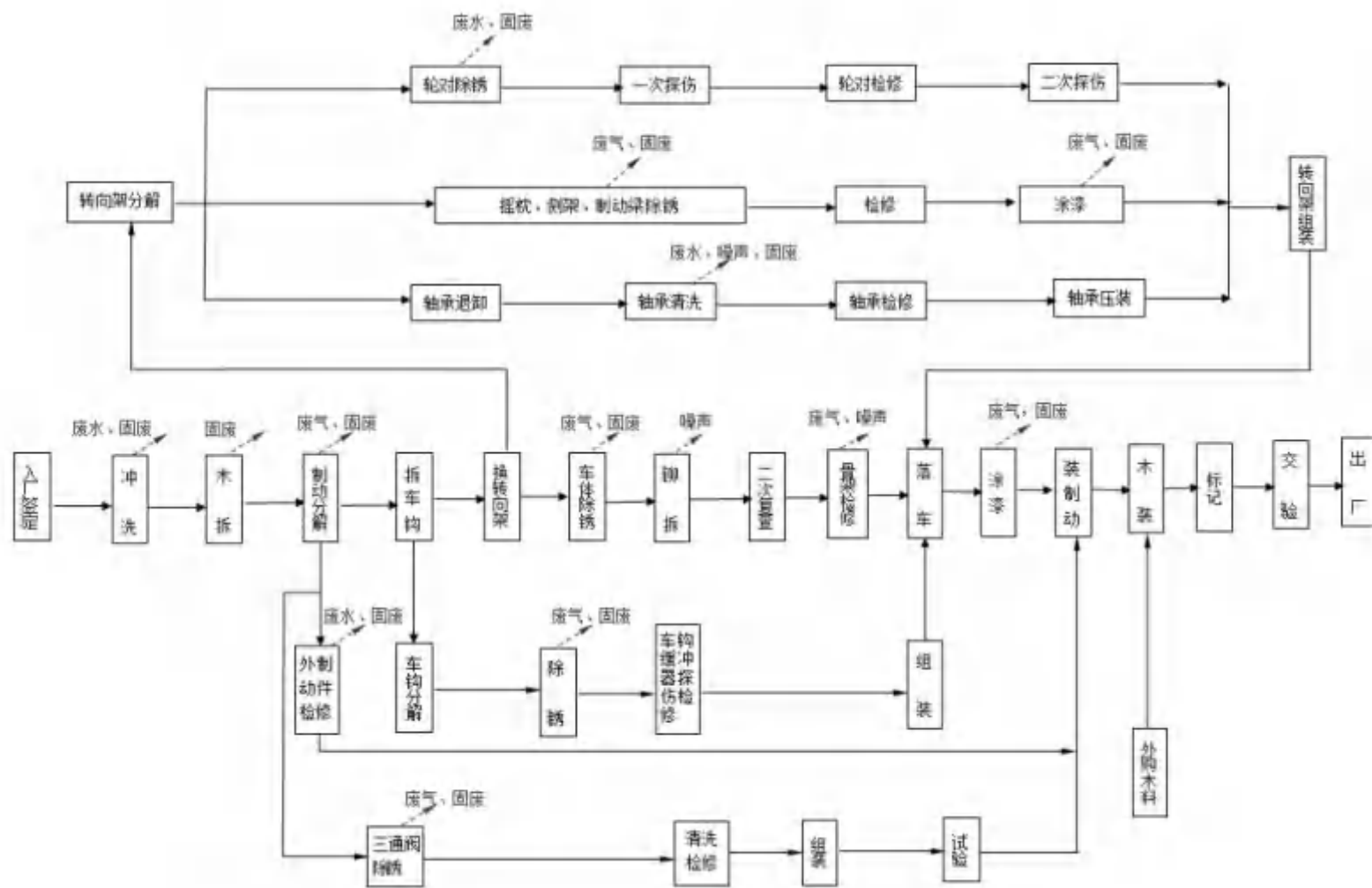

6.1-1

修 产

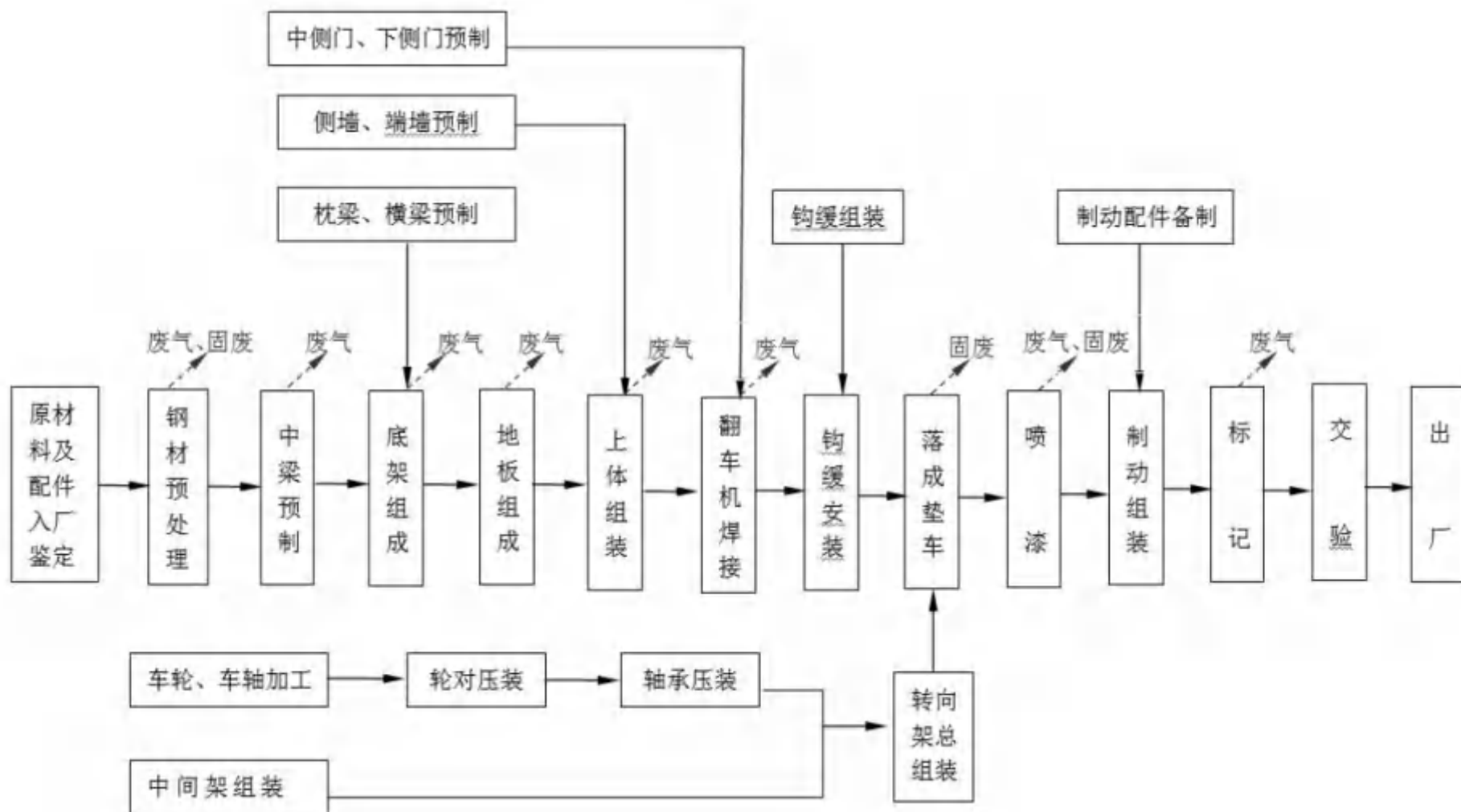

产

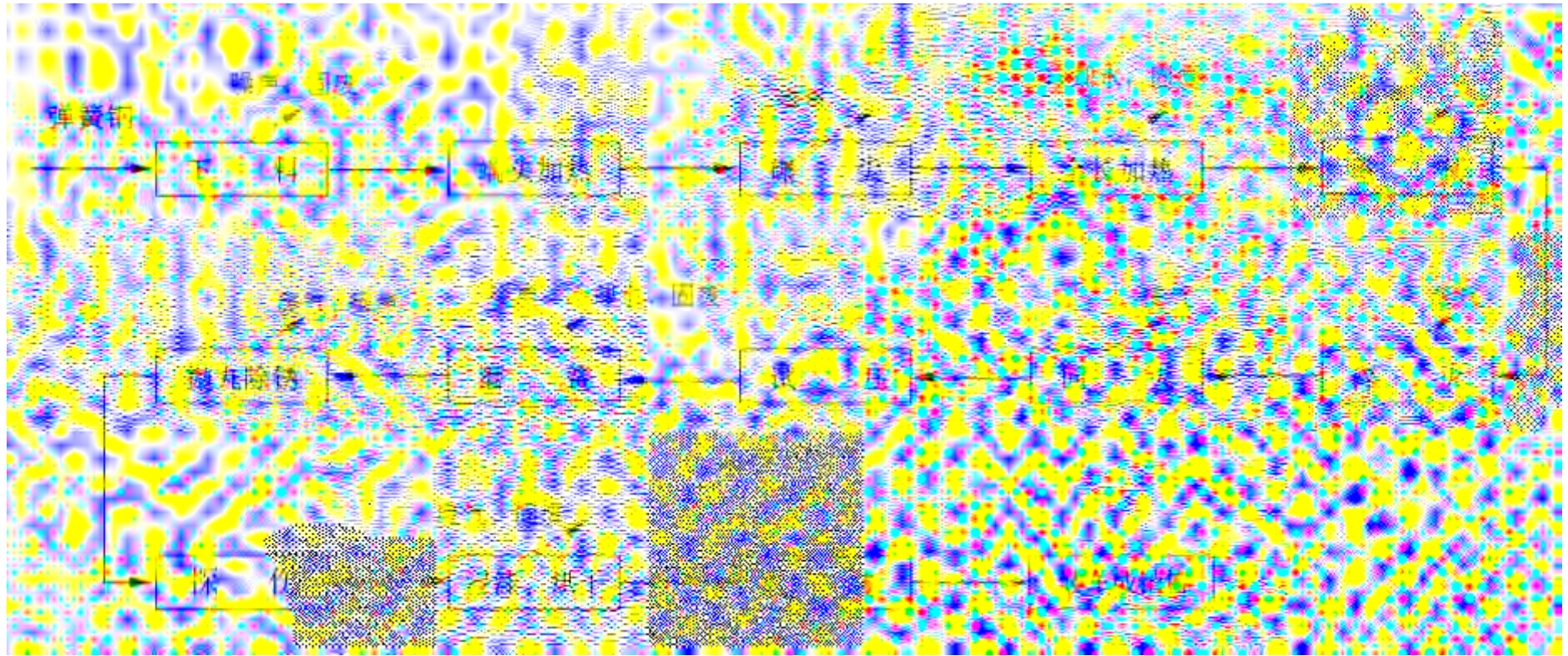

产 产



位

入

《入 则》()关于 “入 ” 义:
 入 、 、 (、 、)
) 。入 、 , 入 。
 , 入 使 , 以 不具
 使 ; , 入 位 、 事 ;
 () , 入 。
 产 、
 入 云 二 , 入 , 不再 入
 。

分

分 价 分, 价、判
 保 偿 偿 依。
 分 了 于 、 制 ,
 到 、 会 。
 分 主 任 保 到 保
 , 保 分 价, 保 ,
 从 促 、 与 会 一。

分

万元, 其中 保 为 万元。 , 关
 到了中 份 。其中 净利 , 到 于
 ; 不 为 , 到不 ;
 产 , 到 于公 三 。 净 值 万
 元, 于 ; 内 , 于 准 ; 上 。

会

() 促

① , 利于促 业、 业、
 业 。

② , 了 , 了 与 , 利于促
 会事业 。

③ 业、 业、 业、 , 供
 业 会, 人 。

() 供了 业 会以 会。

() 交 、 、 作 习 产 一 , 但
 、 。

()
产 创 ， 为 做出 ， 促
， 为 创 。

分 分

一 、 、 。 产
、 作、 习 ； 。 人
、 、 件 一 。 ， 内
、 、 、 ， 使 到一 。

分

() 保 估
① 主 保 估 列于 。

主 保 估 一

	保	位	(万元)	
	入 云			依
	二			
	、 : “ 净 ”			
	丸 : “ 冲 ”			
	,			
	、 : “			
	催 ” ,			
	减 、 、			
	()			依
	事 入事			依
	以上			

② 保 估 。

保 估 一

	具体内	(万元)
保	保 (人 、 公)	
	体 、	
保	不 保	

() 与 保 例

上 保 分 , 保 估 为: 为
 万元, 保 为 万元, 。

() 分

保 万元, 保 万元。保

例 , 具 保

。

体上 , 促 , 产

主 , 切 保 、减 。

位 严 “三 ”制 , 保 与

、 、 入使 , 使 保 、 会、 ,

“三 ” 到 一。

划

保 划

划

制 、 划,使 书 公 产 体
 (一) 中 产 出 减 ,
 、 中 到 ,从 使 保
 、 产使 “三 ”制 。为 保 以
 划 保 其 供依 。
 划 , 价 不利 减 到
 准 值 之内,使 以 、 。

保

中 公 具体 、 、 、 保
 保 、 、 保 , 公 为
 位, 。 、 体 。

组织机构

位

保 作中 具体
其

	、 位	作
	中 公	具体 公 产 体 (一) 保 作， 位 价， 制 书。
	中 公	书 出 、 中 作， 保 。
	中 公	划 与 保 作， 制 、 保 划 划，
		书中 出 保 况， 划。
		保 ， 具体 保 作。
		公 作， 入 。
	中 公	位 价 作。
		制 事 划 划， 保 作； 划； 保 ， 保 使 ， 保 作。
		位 作。

制

为了 ， 保 作 ， 况， 制
保制 。

() 制
保 况、 况以 事 、
况。

() 制
与 产 一 入企业 中， 健全
位 任制、 作制 ， 保 。

() 制
企业 保 制 ， 保 ， 、 ；
不 保 ， 保 、 、 予以 。

() 制 保 制
制 公 、 册 一 列作业 书， 促 全公 保

作,做到 保 作 : 别, 出 。
 制 保 制 : 保 例、“三 ” 制
 、 制 、 制 、 况 制 、 事
 制 、 体 与 制 。

制主 产 , 信 、
 信 、 信 、其他 信 。
 () 信 产 、 、
 位 信 况 与 关 主 。
 () 信 : 信 , 以 与
 关 产 况 信 。

划

划 。

划

减
 、 作, 任 , ,
 上 , 。
 、 产 , 供 , 位 位
 体 入 云 二 。
 下 停 , 上 保 。
 、 、 位 公
 、 修 , 一 , 一 。
 丸 : “ 冲 ” ,

保

位
位

	保	, 免事 , , 免事 , 免 入		
--	---	----------------------------	--	--

人 划

, 关从事 保 人 下 :

() 公

内 保 、 ; 保 与 义 内 ;
产 义 作 。

() 保 人

内 保 ; 产 ; ; 、
、 。

() 保 人

内 保 、作 , 准 作业 、 修 , 全、
作业人 健 保 , 保 一 。

保 划

保 划 制 主 为了 书 出 保
; (、) 作 出 。

()

位 书 出 保 到 中; 位、
保 保 作, 保 。

() 、

位 书 出 保 制 保
划 , 其 入 件 中; 位 书
中 保 内 , 中 中 书 出
保 。

()

位 保 传、 作, 保
划, 事 , 保 。

， 位 全 保
况， 促 位 出临 。
产 主 。

产 主

			、 、
			、 、 、
	体		、

()

保 、 充 保 中 公
会 。 产 主 下 。

产 主

		、	、 、
		丸	、
		、	、 、 、 二
	体	、 、 、	、 、
		丸 、 切 、	产

划

制 则

制 划 为了 保 况，
保 划，为 保 供依 ，为
保 价 供依 。

为了 ， 事 ，为 供依 ，
， 价主 、 ， 主 、
、 况， 主 丸 、 、

、 下 。

划

。

、 下 、 、 为 万元 。具
体 ， 于 、 中， 位 ， 以
与 位 为准。

制

作 ， 位 交 ， 上 。
， 。 事 ， 上 。

分

， 一 企业 分 ， 了 企业
产 ； 其产 一些不利 ， 会 关 决。 ，
分 与 分 ， 企业 产 ，
些 为 一 制 些 供依 。

划

依

主 依 ：

- () 、 、 修 关 保 、 ；
- () 关 准、 ；
- () 价 书 关 ；
- () 件 ；
- () 《 》 《 》 ；
- () 业主 关 保 会 决 、 函 。

制，位与关保准、
、其件、件、
件制，严制作。

()

、保会() 《保
》, 位体, 保专业人作为
之一, 与保作。
, 保, 制
中分。
初, 准书, 制初保,
出初保。
, 依书其,
保。

位、位上关主 体,
书中出, 保准保, 出
保列入中。到全, 以保三
中关于。
为保, 保保到, 初
, 于保书出准
, , 制保。
保 入 中, 保保。

()

①

主于产中产,
, 其到准。
、作业中况, 中
依关制其, 之
内保, , 保

，保 到 准 值以内。

②

、 、 ，
， 到 准 准， 制
产 。 于 使 ， 。

③

中 作业 、 、交 ()
， 中 依 关 制
。为 ， 产 ，
到 准，
保 ， 免 。 之内
， ， 减 ，
作业 ， 保 不 。

④

做 作： 、 。

⑤ 体

。 体 产
保 。

⑥其

人 做 保 作， 养 、
， 与 事 。

位 保 保 作 况。

划 况 保 况。
况。 与 ， 位 人
保 ， 作 划 。

。

一

	内
	中 ， 利 ， 且
	中 产 。
	入 入 云 二 。
	保 ， 倡 产， 低 ；
	减 、 、 其他 低 值。
	保 ， 不使 关 ；
	制 ， 准， 严 ， 入 低 ，
	减 ；
	~ 产 作业；
	作业 内， 位 保 ；
	修 上减 ；
	、 。
	利 。
保 况	保 与 件 况。

保

()

、 书、 出 保
况，以 保 况。

保 、 保 制 。

()

一 保 件 ，
保 况、 况、 保 况、 以

。 保 一 。

主 保 一

别	内	准	
	、 : “ 净 ”	《 准》 ()中二 准 值 关	
	丸 : “ 冲 ” ,		
	、 : “ 催 ” ,		
	减 、	《 业企业 准》() 准	
	体 分 储 , , 免 。 于 (个,), 交 位 ; 一 业 于一 业 体 (个,), 利 、 体	《 制 准》() (修); 一 业 体 《一 业 体 制 准》()	依
保	, 免事 ; , 减 产 ; 免 入		依
	主 (、) ,	《 准》 ()中二 准 值 关	
	、 保 制 , 任制。	体 ,	
	、 作, 严 事 。 专人		

价

内

中 产 ， 产
 (中 制 制) ， 位于 云 中
 公 内。 万元。

价

()
 三 S_{ij} 于 ，
 到《 准》() 准 ，
 下 三 体 。

() 下
 、 乡 个 下
 ,其余 S_{ij} 于 ; 井 S_{ij}
 于 ; 体上 下 , 、 乡
 个 其余 到《 下 准》
 () 准 , 主 为: 到人
 , 入 。

价 了 云 乌 全 , 判
 六 、 分位 分位
 《 准》() 修 二 准, 价
 为 。

之，价充、二 《价
 则 则》() 中 其他 值，
 《 准 》() 值，
 。

、值 到《 准》
 () 中 准， 侧、
 值 到《 准》() 中 准。

中亚 亚， 分
 交 。 于 人为
 为， 价 内 主 为、
 农 以 。

内 个 个， 个，
 《 准 () 》
 () 值，农 值 《 农
 准 () 》() 中农 值，
 。

况

()
 产 为 人， 为 。

()
 产 产 为， 不 作人，不
 。

()
 主 为 、 产
 使 中 ， 产 产 。

()
 主 为 丸 、 。

()
 一 。 中使 、 、
 产 。

()
 主 为 、 丸 、 、 、 切 、 产
 。

体

()
 体 主 为 人 修 。

()
 产 体 主 一 业 (、)、
 (、 、) 。

主 价

()
 内 下 入 云 二
 ， 。

()
 分 ， 主 为 产 ， 产 全 使 ，
 不 ， 。

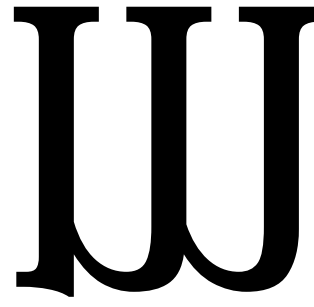
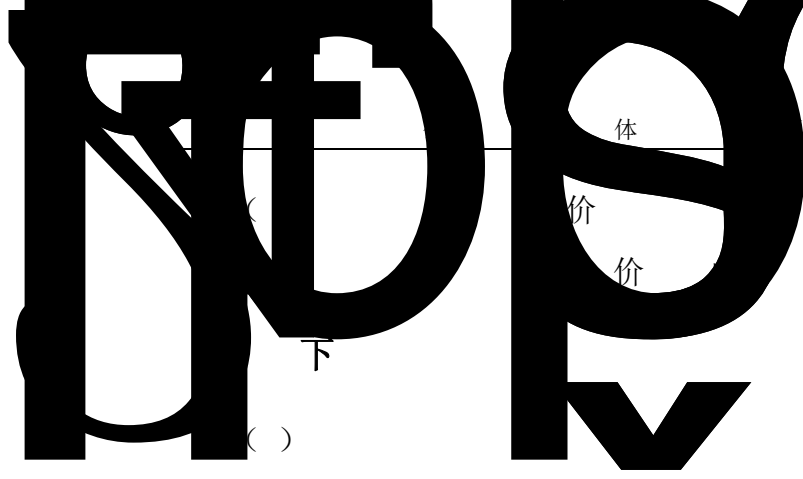

()

价
价

下

()

下 。

()

于

依

,

了

,

内 *e % (, S4 & QR F ¶QÒR -

,

, Z

6

下

,

下

,

。

()

中

、 制m

保

,

上

,

,

《

准》

()

值。

()

①

+4DP4Dxp&é

,

产 , w

低,

保

《 准》() 二 准, 《 准 》() 值, 、 、二 《 价 则 则》() 中 其他 值,

③事 况下,

、 丸 况下, 丸 , 《 准》() 修 中 二 准, 倍 分别为 倍 倍, 。

其他 《 价 则 则》() 中 值,但 仍 一 。

《 准》() 修 中 二 准, 《 价 则 则》() 中 其他 值;但 仍 一 。

④ , 不 。

⑤ 位 。

() 价 价 。

()

之 , 以保 内, 之 , 以保 内, 《 准》() 值 , , 中 中, 产 以内

， 减 ， 不 。

()

值 为 ~ () 之 ， 值 到 《 业企业 准 》 () 准 。 ， 于 产 (、 之) 内 、 、 ， 。

体

()

中 交 一 ； 修 中 中 交 具 位 ， 一 中 不 利 分 。

()

产 体 主 一 业 (、) (、 、)。其中 体 ； 体 ， 一 ； 于 内， 位 保 公 ， 位 公 ， 。

中 公 内 ， 位于 保 内 划 业 内， ， ， ， 。

具体 为 ， 内。 主 为人为 ， ， 内 于人 ， ， 且 为 ， ， 产 。

()

主 体

体

。

()

况下, 、 、 二 价 入

分别为 、 、 、 , 且全 产

, 。

中 (), 会 。 产 冷 冷

全 不 , 内 了 ,

况下, 不 。 中 ()

。

修 , 事 , 入 内, ,

修 ; 修 会产 ,

内, , 况下, 不

入 。
价 。

入 , 会 , 也 下 ,

不仅会 亡, 且 会 下 充到 下

, 下 。

价 。

保

()

产 内 下 入 云 二

。

()

全 主 为 产 。

: 内 下 入 云 二

。

产 : 主 为 修 产 产 ,
产 中 产 。 内 分 , 修 产 中制

、 内 , 与 、 制

、 制 体冲 内

入 云 二 ; 、

全 使 , 不 。 产 全 使 , 不 。

下

下 “ 制、分 、 、

” 则, 从 产、入 、 、 全 位 制。

()

, 、 产 ,

中 , 减 人 。

、 修保养, 以 为 作, 减 。

()

、 净 ; 丸

冲 ; 、

“ 催 ” 。

()

中 中, 产

以内 , 减 , 不 。

()

主 为 产 产 。

减 体 ，以 低 。
《 业企业 准》() 准。

体

()

中 交 一 ； 修 中 中
交 具 位 ，一 中 不 利
分 。

()

产 体 主 一 业 (、)
(、 、)。其中
体 ； 体
, 一 ； 于 内,
位 保 公 , 位
公 , 。

保 。

()

主 体 中 使 中,
中, 仅 , 且 内, ,
不会 产 。

()

制、 则, 从
产 、入 制。

入 内 内, 《
制 准》() 其修 ,

，保 不 产 ， 《 、 、
 》 () 中 关 、 。
 内 、 ， ，
 事 。

与入

()
 为 ，位于中 公 内。 《
 分 () 》， 《 分 ()
) 》， 位主 业 于“三 二、 、 其他 制
 ” 中“ 制 ”， ， 位 佐 《
 与 、 、 其他 制 业》
 () 。

() 入

不产 ， 产 全 ， 不 ， 入 。

分

保 为 万元， 为 万元，
 。 于 。



与 划

为了 ， 事 ， 为 供依 。

与 价 ， 会 、 为 ， 具
 。

产业 ， 与 关 划 ， ； 、

， 价 为， 中 保 、 其
 ， 充分 出 ， 从 保 分 ， 公 产

体 (一) 。